

SDC851C (1-17) © Pitney Bowes Limited, 2017 Printet i England



* S D C 8 5 1 C *

pitney bowes 



Post Og Forsendelse
Frankeringsmaskines

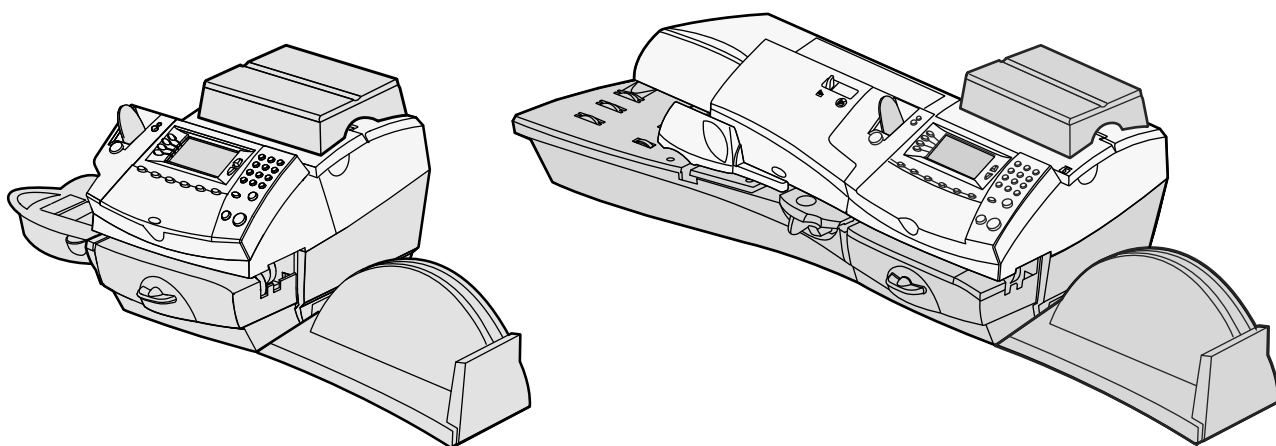

DM300c/DM400c Serier Digitale frankeringssystemer

Quick guide

Danish

Lær din DM300c/DM400c at kende

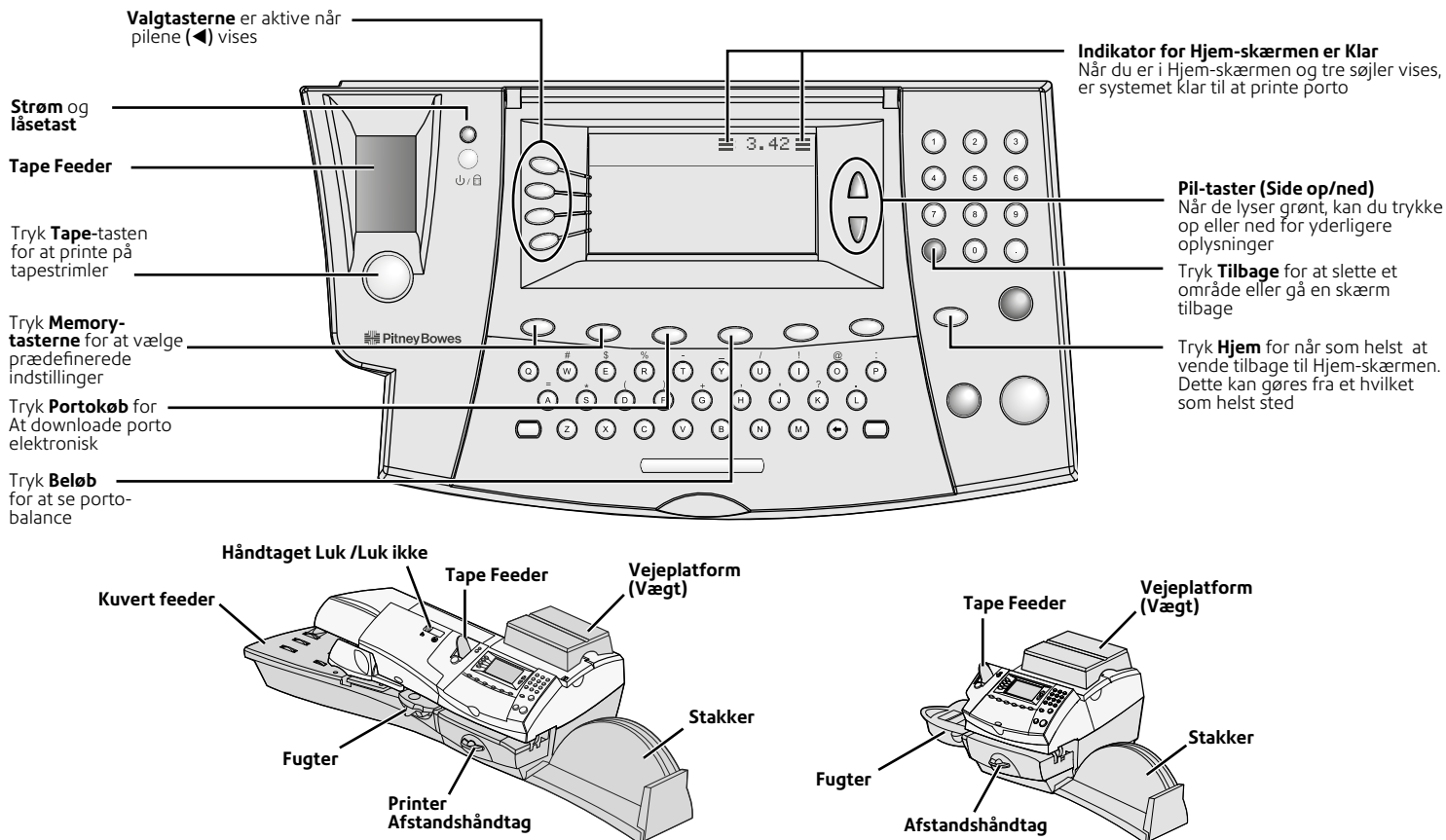

Fejlfinding

Aftryk printes ikke/ Linjerne mangler i aftrykket

Printhovedet er ikke fyldt op med farve. Foretag printer vedligeholdelse, som beskrevet på siden 'Printer vedligeholdelse' i denne vejledning.

Aftrykket er udtværet

Kuverten kontakter printhovedet under printningen. Kontroller om kuvertens tykkelse er mindre end 9,5mm (DM300c) eller 8mm (DM400c). Hvis den er for tyk, skal der bruges tapestrimler. Kontroller også om der er genstande, som for eksempel papirklips i området.

Lav farve

Advarer dig om at farvepatronen snart skal udskiftes.

Ingen farve

Udskift straks farvepatronen, som beskrevet på siden 'Udskiftning af farvepatron' i denne vejledning.

Ikke nok porto

Systemet har ikke nok porto til at printe den indtastede eller beregnede porto. Foretag portokøb, som beskrevet på siden 'Portokøb' i denne vejledning.

Høj portoværdi

Du har indtastet en portoværdi, som er højere end niveauet for Høj portoværdi advarsel. Denne funktion forhindrer dig i at printe en portoværdi, der er højere end den du har brug for. For at ændre dette advarselsniveau: Tryk Menu>Setup>Portoværdier.

Tid til inspektion/Inspektion nødvendig

Forbindelsen til datacentret har ikke fundet sted inden for en tidsperiode, som angivet af postvæsnets.

For at fjerne „Tid til inspektion:“ Køb porto eller kontroller din Konti balance.

For at fjerne „Inspektion nødvendig:“ Kontroller din Konti balance.

Lav kontobalance

Du har ikke penge nok i din konto til at betale portokøbsbeløbet. Køb et mindre beløb (betinget postvæsnets minimalt tilladte), eller tilføj beløb til din konto.

Problemer med tilslutning ved brug af en LAN (netværks) forbindelse

Kontroller, at pc på netværket kan få adgang til internettet.

Kontroller, at du enten har 10 eller 100 indikatoren på netværkskortet tændt og ACT-indikatoren blinker. Hvis ingen indikatorer lyser, skal du kontrollere netværkskablet og netværksforbindelses sokkel og router.

Hvis du er i tvivl om kravene til LAN-forbindelse, kan vores online LAN guide hjælpe. Gå til europe.pitneybowes-support.com og indtaste koden **8026** for at downloade guiden.

Ryddede fjernblokeret fastsiddende materiale

Printerområde

For at fjerne materialet, drej printerens afstandshåndtag med uret for at sænke transportdækket.



Fjern det fastsiddende materiale.



Løft transportdækket mens afstandshåndtaget drejes mod uret tilbage til dens startposition.

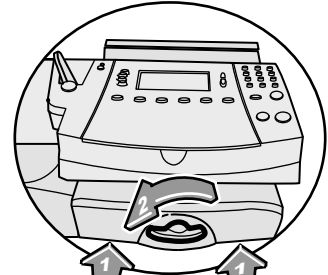
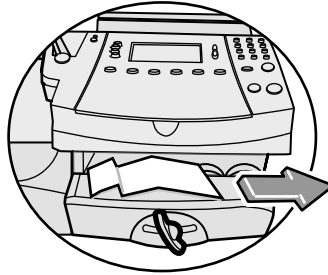

Feederområde (kun DM400c)

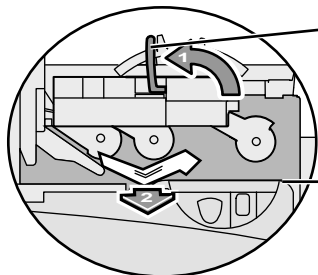

Feeder afstandshåndtag

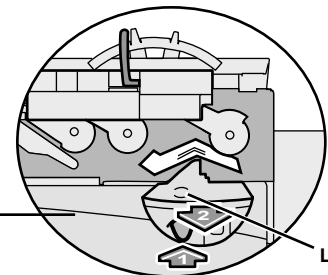
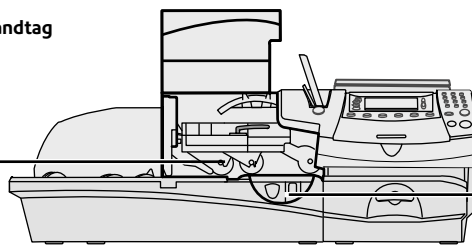

Lukker

Udløs feederens afstandshåndtag for at fjerne posten under feederrullerne.

Fjern lukkerens enhed for at fjerne posten mellem feederen og printerens område.

Vælg en værdi

Metoder til valg af en værdi

Inden posten printes, skal du indstille frankeringssystemet til den værdi du ønsker at printe.

Afhængig af landets krav, kan du indtaste en værdi, som beskrevet i 'indtastning af porto' nedenfor.

Du kan også veje brevene på vægten, vælge arten og få det interne takseringsmodul til automatisk at beregne den korrekte porto (se 'Brug af vejeplatform (Vægt)').

Bemærk at det interne takseringsmodul muligvis ikke er tilgængeligt, eller findes muligvis som en funktion, som debiteres i visse lande.

Indtast porto

- ▶ På Hjem skærmen, indtast portobeløbet.
- Tryk **Enter**.
- Tryk **Tilbage (C)** tasten, hvis du ønsker at ændre det indtastede beløb.
- ▶ Afhængig af landets krav, skal du muligvis vælge en postart og/eller indtaste et password inden du kan behandle posten.
- ▶ Hvis du vælger en høj værdi, skal du bekræfte beløbet, for at hindre at du printer en værdi, som er højere end den, du har brug for.

Brug af vejeplatform (Vægt)

'Standard' betjening

- ▶ Placer en postforsendelse på vægten. Vægten vises på toppen af skærmen.
- Kontroller den viste art. Hvis dette skal ændres, tryk **Art** tasten. Brug **piltasterne** til at finde til den art du ønsker, og tryk derefter **Enter**. Følg anvisninger for at vælge yderligere funktioner og/eller services.
- ▶ Systemet indstiller selv den korrekte portoværdi.

Betjening af 'Differencevejning'

Funktionen Differencevejning er ikke tilgængelige på alle modeller.

- Kontroller den viste art. Hvis dette skal ændres, tryk **Art** tasten. Brug **piltasterne** til at finde til den art du ønsker, og tryk derefter **Enter**. Følg anvisninger for at vælge yderligere funktioner og/eller services.
- Tryk **Vægt/Takst** tasten, og vælg derefter 'Differencevejning'.
- ▶ Placer alle forsendelserne på vægten.
- ▶ Fjern det første brev. Systemet indstiller selv den korrekte portoværdi.
- ▶ Fortsæt med at fjerne og behandle forsendelserne. Når den sidste forsendelse er nået, følg anvisningerne på skærmen.
- ▶ Når du er færdig, vælg 'Afslut differencevejning'.

Vælg en konto

- ▶ Hvis systemet har slået kontering til, skal du vælge en konto inden du kan printe porto.
- Fra Hjem skærmen, tryk på valgtasten ved siden af 'Konto' for at vise menuen Konti.
- Skærmen "Vælg konto" vises. Tryk **Side ned** for at se flere valg (hvis Side ned lyser). For at vælge en konto, kan du enten:
 - A. Bruge den relevante valgtast ved siden af displayet.
 - B. Indtaste kontonummeret, hvis du kender det, og trykke **Enter**. (Maskinen viser kontonavne, efterhånden som numrene indtastes).
 - C. Indtast det første bogstav af kontonavnet med de alfanumeriske taster. Vælg kontoen eller tryk **Enter** for at vælge den første konto for bogstavet. (Du kan indtaste mere end et bogstav for at fremme søgningen).Du skal du muligvis indtaste et password, hvis kontoen er beskyttet af password.
- ▶ Du vender tilbage til Hjem skærmen med den valgte konto.

Slogans/Tekstmeddelelser/Tiltryk

- ▶ Afhængig af model og land, kan slogans, tekstmeddelelser og/eller tiltryk muligvis printes ved siden af frankeringsstempleet.
- Fra Hjem-skærmen, vælg 'Slogan', 'Tekstmedd.' eller 'Tiltryk', efter behov. (Du skal muligvis bruge tasten **Side ned** for at se nogle af disse valg).
- Vælg den ønskede slogan, tekstmeddelelse eller tiltryk. Du kan enten:
 - A. Trykke gennem listen og derefter vælge den ønskede Slogan, tekstmeddelelse og/eller tiltryk.
 - B. Indtast slogan, tekstmeddelelse eller tiltryk og tryk **Enter** for at vælge den.
- ▶ Du vender tilbage til Hjem skærmen med den nye valgte post, der skal printes.

Kuvertlukker

DM300c

- ▶ For at fylde DM300c lukkeren, tryk på venstre side af feeder dækslet, indtil den 'klikker' i position.

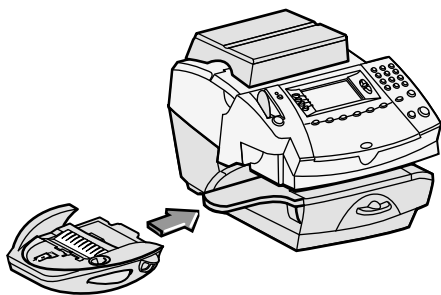

- ▶ Fyld vandbeholderen med lukkevæske eller destileretvand.



- ▶ Bearbejd kuverterne som beskrevet på siden 'Printning af kuverter' i denne vejledning.

DM400c

- ▶ For at fylde DM400c lukkeren, åbn feeder dækslet og tag væskebeholderen ud.

Feeder dæksel

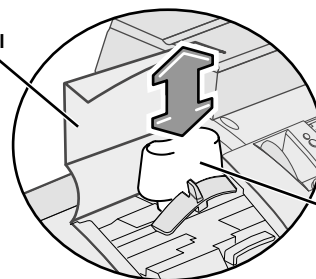

Væskebeholder

- ▶ Tag hættten af og fyld væskebeholderen med lukkevæske eller destileretvand. Sæt hættten tilbage på plads, og sæt flasken tilbage på dens oprindelige plads og luk dækslet.

- ▶ Bearbejd kuverterne som beskrevet på siden 'Printning af kuverter' i denne vejledning.

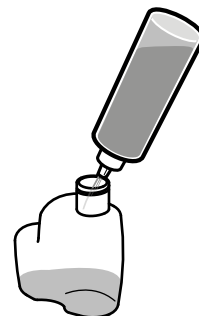

Det anbefales at der bruges lukkevæske for at holde lukkeren ren, og forbedre lukkeeffektiviteten.

Udskiftning af farvepatron

- ▶ Fjern vejeplatformen (hvis den er monteret).

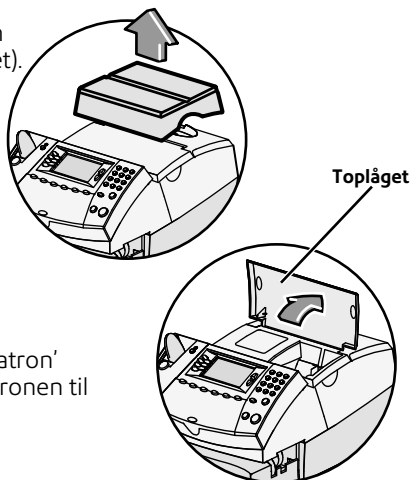

- ▶ Åben toplåget.
- ▶ Vælg 'Udskift farvepatron' for at flytte farvepatronen til udskiftningssposition.

- ▶ Fjern den gamle patron.

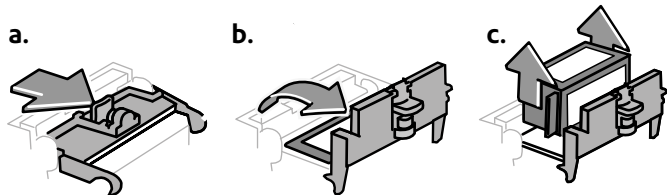

- ▶ Indsæt den nye patron.

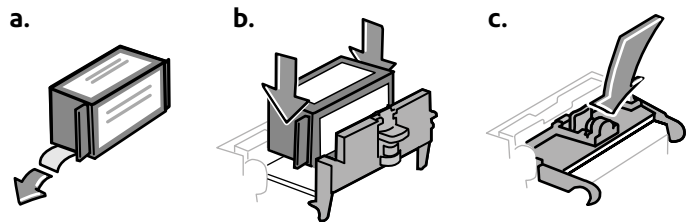

- ▶ Luk toplåget og genmonter vejeplatformen (hvis den findes).
- ▶ Systemet foretager nu vedligeholdelse, og spørger dig om du vil udskrive et testprint.

Hvis du vælger at udskrive et testprint, se sektionen 'Undersøge testprintets kvalitet' på siden 'Vedligeholdelse' i denne vejledning for detaljer om hvordan resultaterne skal tolkes. Se 'page in this guide for details of how to interpret the results.'

Fremdatering/Undlade datoen

Du kan midlertidigt stille den dato frem, der printes, og i nogen lande, undlade datoen på frankeringsstemplet for visse postarter.

- Tryk **Menu**.
- Vælg 'Udskrivningsfunktioner'.
- Den udskrivningsfunktion du ønsker.

Følg anvisningerne på skærmen for at stille datoen frem, eller for at indstille andre udskrivningsfunktioner, som er tilladt i dit land, og vælg derefter 'OK'.

- ▶ Du vender tilbage til Hjem-skærmen med den dato du har indstillet til at udskrive.

Brug af memory

Funktionen memory lader dig gemme de prædefinerede værdier, som systemet vender tilbage til når der er valgt memory, eller efter systemet er blevet vækket fra sleep mode.

Der findes to typer memory:

Normal memory

Vælges ved at trykke en gang på tasten **Normal memory**. Den indeholder også de indstillinger, som systemet vender tilbage til når den „vækkes“ eller slås til.

Brugerbaseret memory

Vælges efter behov, efter der er trykket på tasten **brugerbaseret memory**.

Oprette memory

- ▶ Fastslå de indstillinger, du ønsker at memory skal indeholde.
- Tryk **Menu**, Tryk **Side ned** og vælg '**Memory funktioner**'.
- Vælg 'Indstil normal memory' eller 'Opret ny Brugerbaseret memory', efter behov.
- ▶ Hvis du opretter en brugerbaseret memory, beder systemet dig om at give den et navn.
- ▶ Bekræft at indstillingerne er OK.
- ▶ Tryk på **Hjem**-tasten for at vende tilbage til Hjem-skærmen.

Udskrive kuverter

DM300c

- ▶ Hvis der bruges lukker, skal kuverten føres under lukkeren.

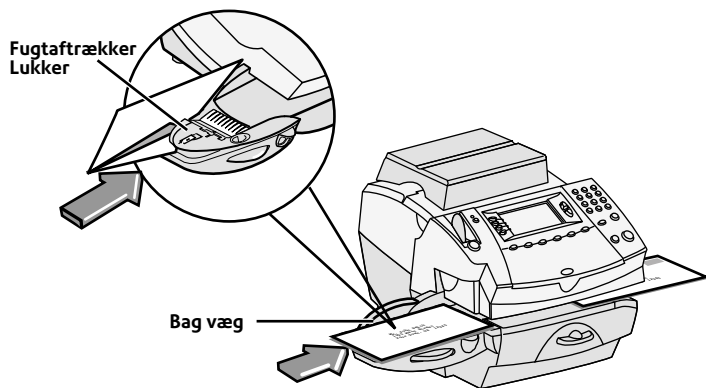

- ▶ Placer kuverten med forsiden opad, og den øverste kant mod den bag væggen, og skub den til højre, indtil systemet griber fat i den.
- ▶ Systemet printer aftrykket og skubber kuverten ned i stakkeren.

DM400c

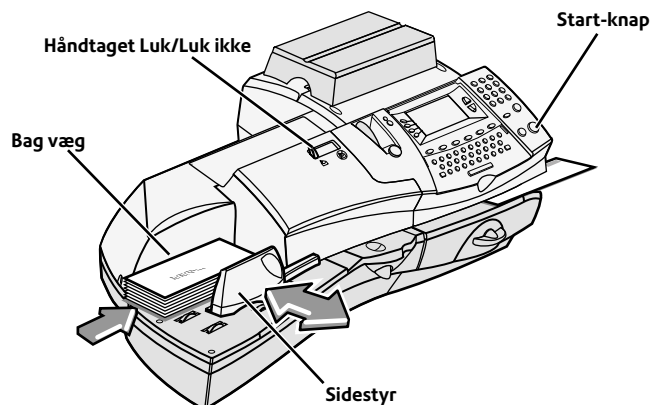

- ▶ Indsæt kuverterne i fedderen med forsiden opad og de øverste kanter mod den bag væggen.
- ▶ Skub sidestyret op mod kuverterne. Tillad et spillerum således at kuvertindførslen ikke begrænses.
- ▶ Vælg lukke (venstre stang) eller luk ikke (højre stang) med luk/Luk ikke stangen.
- ▶ Tryk **Start**. Systemet føder automatisk kuverterne, printer det digitale aftryk og skubber kuverten ud.

Låse systemet

For at begrænse adgang til systemet, kan du låse systemet med en låsekode.

Aktivering af låsekode

- Tryk **Menu**.
- ▶ Vælg 'Setup'.
- ▶ Vælg 'Låsekode/Password', og vælg derefter 'Aktiver låsekode'.
- ▶ Indtast en 4-cifret låsekode og vælg 'OK'.
- ▶ Bekræft den nye låsekode og vælg 'OK'.
- Tryk **Hjem** for at vende tilbage til Hjem-skærmen.

Lås systemet

- Tryk **Lås/tænd/sluk** knappen.

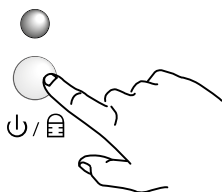

- ▶ Vælg 'Lås meteret'.

Systemet går i en låst sleep mode. LED indikatorens farve skifter fra grøn til orange.

Lås systemet op

Når systemet er låst, og der trykkes på en tast, bliver du bedt om at indtaste låsekode.

Indtast den 4-cifrede låsekode og vælg 'OK' for at vende tilbage til Hjem-skærmen; LED indikatoren er grøn.



Hvis du ikke kan huske låsekode, kontakte Pitney Bowes.

Printefunktioner

Systemet kan afmærke indkommende post, printe tilladelser eller simpelthen ikke? kuverter uden at printe dem. Skærmen printefunktioner viser de tilgængelige valg.

Ingen printning – Kun lukke

Denne funktion fugter og lukker kuverter uden at printe dem.

Tryk **Menu**.

- ▶ Vælg 'Printefunktioner'.
- ▶ Vælg 'Kun lukke (Ingen printning)'.
- ▶ Håndter dine kuverter på normal måde.

På DM300c, sørg for at kuvertflapperne indsættes under lukkeren.

På DM400c, sørg for at stangen til Lukke/ikke lukke sættes på 'lukke' position.

Tillad Printning

Denne funktion lader dig bruge systemet til at printe portobetalt aftryk. Den er kun tilgængelig, hvis du har fået tilladelse af postvæsnets til at behandle 'bulk/tillad' post.

Tryk **Menu**.

- ▶ Vælg 'Printefunktioner'.
- ▶ Vælg 'Tilladelser'.
- ▶ Vælg andre printefaktorer, som kræves af postvæsnets og håndter kuverterne på normal måde.

Printe dato og tid, slogan og/eller tekstmeddelelse på indkommende post.

Tryk **Menu**.

- ▶ Vælg 'Printefunktioner'.
- ▶ Brug valgtasterne til at slå Dato-Tid, slogan og/eller tekstmeddelelse til eller fra.

Når der vælges printning af slogan og/eller tekstmeddelelse, skal du vælge hvilken slogan eller tekstmeddelelse, der skal printes, som beskrevet tidligere i denne vejledning.

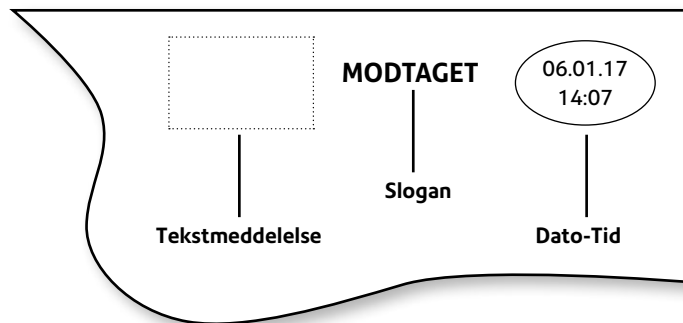

Bruge tapes

Brug tapes til forsendelser, som er for tykke til at blive kørt gennem maskinen.

Isæt tapes

Skub tape håndtaget til højre og anbring tapes i sprækken og slip tape håndtaget. Den side af tapet, der kan udskrives på skal være til højre.

Du kan isætte op til 50 tapes.

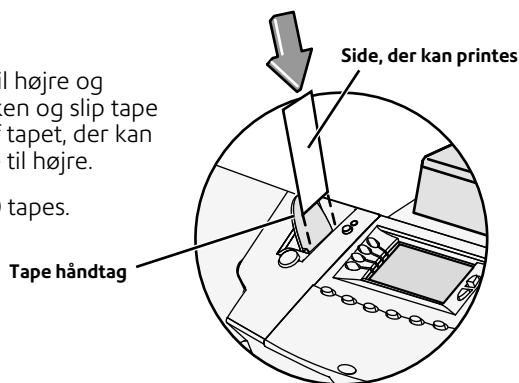

Printe Tapes

Printe et enkelt tape

- Tryk **Tape**. Et enkelt tape bliver printet.

Printe flere tapes

- På skærmen **Hjem**, kan du blot indtaste det antal tapes du ønsker at printe, og trykke på **Tape** knappen.



Konfigurere Tape knappen

Hvis du ofte printer flere tapes, kan du konfigurere **Tape** knappen til at anmode om en tape antal hver eneste gang:

- Gå til **Menu > Setup > Konfigurer Tape knappen** og vælg 'Anmod og tape antal'.

Når der derefter trykkes på **Tape** knappen, bliver du anmodet om tape antal. Indtast det antal tapes du ønsker at printe og tryk **Start**.

VIGTIGT: Sørg altid for at dine prints er tydelige og fuldstændige. Dårlige prints kan blive afvist af postvæsnets.



Printer vedligeholdelse

Hvis der er manglende linjer i aftrykket, skal der foretages vedligeholdelse for at rense printerhovedets dyser.

VIGTIGT: Sørg altid for at dine prints er tydelige og fuldstændige. Dårlige prints kan blive afvist af postvæsnet.

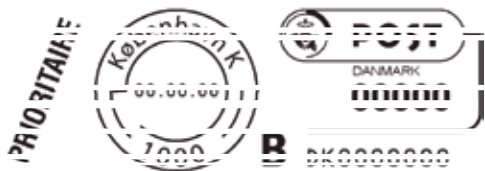

Illustrationen herover viser dårlige prints med manglende linjer. Det er en sort og hvid illustration af et godkendt rødt frankeringsstempel. Der må kun bruges rød blæk, som er godkendt, i maskinen.

Rengøring af printerdyser:

- Tryk **Menu**. Tryk **Side ned** og vælg 'Vedligeholdelse'.
- Vælg 'Printer vedligeholdelse', og derefter 'Rengør printerdyser'.
- Du har et valg mellem forskellige primer. 'Prime A' er normalt tilstrækkeligt til at prime systemet.
- Når du bliver bedt om at indsætte en kuvert, print en kuvert eller label, og undersøg derefter test printet.

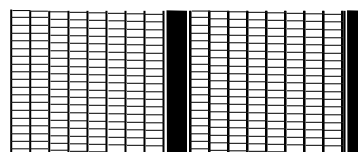

Godt testprint – uden manglende linjer

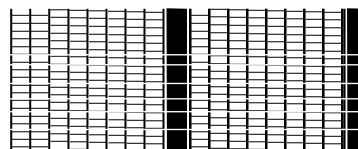

Dårlig testprint – mangler linjer

Undersøg om testprintet er tydeligt

- Du bliver spurgt om testprintet er OK:
 - Hvis der mangler linjer, vælg 'Nej, rengør dyse', hvorefter systemet foretager vedligeholdelse igen.
 - Hvis testprintet er komplet, vælg 'Ja', og tryk derefter på **Hjem** for at vende tilbage til Hjem-skærmen.
 - Hvis testprintet er blevet værre, er det muligt at farvepatronen skal udskiftes, som beskrevet på siden 'Udskiftning af farvepatronen' i denne vejledning.

Portokøb/Kreditkøb

Afhængig af hvad dit lands behov er, skal der med jævne mellemrum købes porto til systemet, eller kreditbalancen skal fyldes op. Dette gøres ved at Kontaktet til vores datacenter for at overføre beløb til dit systems konto.

Opringning om portokøb

Før påfyldning af porto, kontroller da, at systemet er tilsluttet LAN (netværks) forbindelse.

- Tryk **Portokøb**.
 - Vælg det foreslåede beløb eller 'Et andet beløb', efter behov. Hvis du vælger 'Et andet beløb', skal du indtaste det beløb du ønsker og vælge 'OK'.*
 - Vælg 'Ja' for at bekræfte beløbet.*
 - Systemet opretter forbindelse til Pitney Bowes system og downloader beløb/kreditbalancen til maskinen. Skærmen portokøb vellykket vises når den er færdig.
 - Når der anmodes om det, indsæt et tape eller kuvert for at printe en kvittering.

***Bemærk:** I lande, som bruger et 'kreditbalance'-system, bliver der ikke anmodet om portokøbets beløb. I disse lande bliver kreditbalancen normalt påfyldt hver gang der foretages jævnlig dataupload.

Dataupload

I lande der bruger datauploadsystem, skal du med jævne mellemrum tilslutte til datacentrets system, som angivet af postvæsnet, for at uploade brugsdata.

Dette foretages automatisk under en tilslutning om portokøb. Hvis der ikke foretages portokøb indenfor den påkrævede periode, anmoder systemet dig om at uploade data.

Følg anvisningerne på skærmen for at tilslutte til datacentret og uploade information. Derefter kan systemet bruges på normal måde.