



Shipping and Mailing
Franking Machines

DM50 Serie Digital frankeringsmaskine



Brugsanvisning

Indholdsfortegnelse

1 • Introduktion

| | |
|--|-----|
| Small Office Series™ fra Pitney Bowes | 1-1 |
| DM50 Serie | 1-1 |
| Hente opdateringer til din DM50 Serie | 1-2 |
| Frankeringsvilkår | 1-3 |
| Sikkerhed | 1-4 |
| Specifikationer | 1-5 |
| Udstyret | 1-5 |
| Materiale | 1-5 |
| Meter specifikationer | 1-5 |
| Vigtige sikkerhedsnoter | 1-6 |
| Vigtige instruktioner om telefon sikkerhed | 1-8 |

2 • Lær din DM50 Serie at kende

| | |
|---|-----|
| DM50 Serie digitalt porto meter – forside | 2-1 |
| Kontrol panel | 2-2 |
| DM50 Serie digitalt porto meter – bagside..... | 2-4 |

3 • Posthåndtering

| | |
|--|-----|
| Inden du starter | 3-1 |
| Kontrolliste | 3-1 |
| Start skærm | 3-1 |
| Vælge porto | 3-2 |
| Manuel indtastning af porto | 3-2 |
| Anvende den valgfri vægt med interne takster | 3-2 |
| Funktionen hold vægt | 3-3 |
| Manuel indtastning af vægt med interne takster | 3-3 |
| Vælge en konto for at spore porto..... | 3-4 |
| Print et slogan, tekst meddelelse og/eller tiltryk | 3-4 |
| Fremdatere dato print | 3-6 |
| Undlad dag eller dato print (ikke tilladt i Danmark) | 3-5 |
| Tjek og slet job antal..... | 3-7 |
| Tjek job antal..... | 3-7 |
| Printe en fortegnelse over job antallet | 3-7 |
| Slet job antallet | 3-7 |
| Printe post..... | 3-8 |

4 • Print valg

| | |
|--|-----|
| Print valg | 4-1 |
| Kun printe dato og tid (ingen porto aftryk) | 4-1 |
| Kun printe kuvert slogan/tekst meddelelse (ingen porto aftryk)..... | 4-2 |

5 • Tilføjelse af porto

| | |
|---|-----|
| Tilføj porto | 5-1 |
| Tilslutning via Smartlink | 5-1 |
| Tilslutte systemet ved brug af PC Meter Connect | 5-1 |
| Tjek kontobalance i Postage By Phone® | 5-2 |
| Tilføj porto til din DM50 Serie..... | 5-2 |
| Tilslut til data centret (udover porto)..... | 5-3 |
| Overførsler fra data centret til din DM50 Serie..... | 5-3 |

6 • Maskinens indstillinger

| | |
|--|-----|
| Maskinens indstillinger..... | 6-1 |
| Indstilling af system tid | 6-1 |
| Justere display kontrast | 6-2 |
| Brug memory funktionen..... | 6-2 |
| Slå memory funktionen Til eller Fra | 6-3 |
| Gem en ny memory | 6-3 |
| Se memory..... | 6-4 |
| Genkalde memory | 6-4 |
| Indstilling /deaktivering af låse koden..... | 6-5 |
| Indstilling af sleep modens igangsætnings tid..... | 6-6 |
| Manuel aktivering af sleep mode..... | 6-6 |
| Indstilling af beløbspærre | 6-7 |
| Indstilling af lav porto..... | 6-7 |
| Indstillinger for den valgfri vægt..... | 6-8 |
| Nulstill vægten..... | 6-8 |
| Aktivering/ deaktivering funktionen hold vægt..... | 6-8 |

| | |
|--|------|
| Indtastning af prefix ved opkald til data centret..... | 6-9 |
| Vælg tone/puls for opkald til data centret | 6-9 |
| Anvende funktionen tekst meddelelse | 6-10 |
| Hvad er en tekst meddelelse?..... | 6-10 |
| Opret en ny tekst meddelelse..... | 6-10 |
| Se en tekst meddelelse | 6-11 |
| Ændre en tekst meddelelse | 6-11 |
| Slet en tekst meddelelse | 6-12 |
| Ændre sprog | 6-12 |
| Andre indstillinger..... | 6-12 |

7 • Farve vedligeholdelse

| | |
|------------------------------------|-----|
| Ingen farve | 7-1 |
| Udskiftning af blæk patronen | 7-1 |
| Print et test mønster | 7-3 |
| Rensning af printerens dyser | 7-4 |
| Udskiftning af print hoved | 7-5 |
| Udskiftning af farvebakken | 7-6 |

8 • Rapporter

| | |
|--|-----|
| Porto rapport | 8-1 |
| Oversigt over portokøb | 8-1 |
| Konto rapporter..... | 8-2 |
| Software version rapport | 8-3 |
| Se software versioner (ikke printede)..... | 8-3 |

9 • Konterings setup

| | |
|--|-----|
| Funktionen kontofordeling pr. afdeling | 9-1 |
| Funktionen slå kontering TIL eller FRA | 9-1 |
| Opret en konto | 9-2 |
| Ændre en eksisterende konto..... | 9-3 |
| Se konto totaler | 9-3 |
| Nulstil alle eller nogle konti | 9-4 |
| Slet en konto..... | 9-5 |

10 • Fejludbedring

| | |
|---|------|
| Hvordan man får hjælp..... | 10-1 |
| Fejl meddelelser | 10-2 |
| Intet display..... | 10-2 |
| Printet er mangelfuldt, stribet eller af dårlig kvalitet..... | 10-3 |
| Displayet er svært at læse..... | 10-4 |
| Printning af forkert porto ved et tilfælde..... | 10-4 |

11 • Forsyninger og valgmuligheder

| | |
|----------------------|------|
| Bestillinger | 11-1 |
| Forsyninger | 11-1 |
| Valgmuligheder | 11-2 |

BILAG A

| | |
|--|-----|
| Hvornår bruges indtastning af tekst? | A-1 |
| Hvordan indtaster man tekst? | A-1 |
| Specielle tegn..... | A-2 |

Ordlister

Sektion 1

Introduktion

Small Office Series™ fra Pitney Bowes

Small Office Series™ fra Pitney Bowes er en serie af unikke frankerings løsninger til mindre virksomheder, og til dem der har et kontor i hjemmet. Pitney Bowes er dedikeret til at hjælpe mindre virksomheder med at styre deres frankeringsbehov således at det ikke er nødvendigt at bruge tid til at gå på posthuset.

DM50 Serie

Den digitale porto meter i DM50 Serie inkluderer følgende funktioner:

- Pladsbesparende kompakt design
- Let læseligt display viser systemets status og hjælper dig trin for trin gennem setup funktionerne.
- Automatisk dato skift.
- Tastatur styret slogan og tiltryk.
- Bekvem køb af porto via betalingssystemet Postage by Phone® (portokøb).
- Ink jet printer, der giver tydelige og skarpe aftryk.
- Valgfri vægt, der vejer forsendelserne.
- Valgfri porto funktioner, der udregner korrekt porto.
- Valgfrit dato og tids stempel, der kan bruges til indkommende post eller følsomme dokumenter.
- Valgfri konterings funktion, der sporer porto omkostninger per afdeling.
- Valgfri bruger defineret tekst meddelelses facilitet.
- Password beskyttelse, der kun giver adgang til autoriseret personale.
- Mulighed for udskrift af rapporter, med en liste over dine porto transaktioner.
- USB tilslutningsstik (fremtidige valgfrie funktioner)

BEMÆRK: Selvom denne brugervejledning giver en beskrivelse af alle de ovenfor beskrevne punkter, er DM50 Serie et system, der kan konfigureres, og funktionernes tilgængelighed vil afhænge af den model du har købt, samt de krav dit land måtte have.

1 • Introduktion

Hente opdateringer til din DM50 Serie

Dit DM50 Serie meter bruger et IntelliLink® frankeringsmeter system, der gør det muligt at hente information direkte til din maskine. IntelliLink® frankeringsmeter gør det muligt at:

Bekvemst at tilføje porto via et internt modem

Du kan købe porto til maskinen; dette gøres elektronisk via systemet Postage By Phone® (portokøb tlf)

Hente opdateringer af post takster

De sidste nye post takster kan hentes når der er brug for det.

Tilføje funktioner efter behov

Du kan hente slogans, tiltryk (hvis sådanne anvendes) og valgfri produkt forbedringer, som for eksempel kontofordeling per afdeling.

For at bestille denne funktion, kontakt din maskinfabrikant.

Holde systemet op til dato

Muligheden for at hente software er ensbetydende med at du altid har den seneste version af DM50 Serie operativ system.

Frankeringsvilkår

Frankeringsmaskinens meter har fået licens af Post Danmark, og derfor skal visse grundregler følges:

- Frankeringsstemplet skal have den korrekte dato og portobeløb.
- Hvis du flytter til en anden adresse, skal Post Danmark underrettes om dette. For yderligere oplysninger kan du ringe til din lokale maskinleverandør.
- Hver gang du tilføjer porto i maskinen, foretager data centret automatisk en post inspektion. Hvis intervallet mellem inspektionerne er for langt, vil maskinens display vise "Tid til inspektion". Foretag en inspektion som beskrevet i *sektion 5 "Tilføj porto"* for at opfylde inspektionsvilkårene. Hvis inspektionen ikke foretages, vil displayet vise "Inspektion nødvendig". Du kan ikke bruge DM50 Serie før du har tilføjet porto eller har koblet til data centret. Se "Fejl meddelelser" i *sektion 10, Fejludbedring* for en specifik beskrivelse af de tids perioder der går inden anmodningerne kommer frem på displayet.
- Labels for porto til større forsendelser skal overholde Post Danmark specifikationer. For at få de bedste resultater, bør du anskaffe labels direkte fra maskinleverandøren.

1 • **Introduktion**

Sikkerhed

I visse lande er udstyret forsynet med et jordet net kabel og et stik. I andre lande, eller hvis det medfølgende kabel ikke anvendes, gælder følgende information:

1. Et godkendt net kabel for det pågældende land skal bruges.
2. Da farverne på ledningerne i net kablet muligvis ikke stemmer overens med de farvemærkninger, der matcher polerne i stikket, fortsæt som følger:
 - Den grønne eller gule ledning skal tilsluttes den pol i stikket, som er mærket med bogstavet "E" eller med jordsymbolet  eller er grøn eller grøn og gul.
 - Den blå ledning skal tilsluttes den pol, der er mærket med bogstavet "N" eller er sort.
 - Den brune ledning skal tilsluttes den pol, der er mærket med bogstavet "L" eller er rød.
3. Ledningerne i det medfølgende net kabel har følgende farvekode:

| | | |
|-------------|---|--------------------|
| Grøn og Gul | - | Jord ("E") |
| Blå | - | Neutral ("N") |
| Brun | - | Strømførende ("L") |



ADVARSEL:

DETTE UDSTYR SKAL VÆRE JORDET

Stikkontakten skal sidde i nærheden af udstyret og bør være let tilgængeligt.

Operatører skal følge alle de aktuelle forskrifter for sundhed og sikkerhed i forbindelse med betjening af kontorudstyr. Det er især vigtigt at lågene IKKE tages af maskinen. Al service skal foretages af kvalificeret personale.

Smykker, slips, langt hår osv. skal holdes væk fra bevægelige dele.

Specifikationer

Udstyr

Basis modellens størrelse:

213mm H x 351mm B x 264mm D

Basis modellens størrelse med valgfri vægt:

231mm H x 351mm B x 264mm D

Vægt: 3,6 kg uden vægt, 4,0 kg med vægt

Strømkrav: 220-240 VAC, 50/60 Hz, 0,25 A

Kommunikationsporte: 1 USB; 1 RJ-11, 1 serie

Arbejdstemperatur: 14°C til 35°C

LCD display: 2 linier, 20 tegn lang

Kapacitet: Optil 18 breve i minuttet.

Den virkelige kapacitet vil variere, afhængig af hvilket materiale, grafisk print, maskinens miljømæssige tilstand, samt hvor dygtig operatøren er.

Udskriftsopløsning: 300 x 600 dpi.

Maksimalt udskriftsområde: 25,2 x 140mm

Blækpatronens holdbarhed: Farveforbruget vil variere alt efter hvor ofte du bruger *DM50 Serie*, grafisk print og maskinens miljømæssige tilstand. Giver mellem 400-800 aftryk (eller 4-6 måneders forbrug).

Labels: Selvklæbende (dobbelte labels ark)

Intern opbevaring af slogan; optil 15.

Intern opbevaring af post tiltryk: optil 15.

Kontofordeling pr. afdeling (valgfrit): Antallet af konti afhænger af det købte model.

Materialer

Minimal størrelse: 127mm B x 89mm D

Tykkelse: Fra 0,18mm til 8,0mm

VIGTIGT: For at få det bedste resultat, skal det altid sikres at al materialet stemmer overens med de publicerede specifikationer.

1 • Introduktion

Meter specifikationer

| | |
|------------------------------|---|
| Maksimalt aftryk: | 999,99 DKK |
| Maksimal kredit indstilling: | 999999 DKK |
| Indstilling deleligt med: | 1 DKK |
| Reset type: | Postage By Phone (portokøb tlf.) |
| Styk antal: | Op til 8 cifre (kan ikke genindstilles) |

Alle porto metre fra Pitney Bowes er fremstillet i henhold til Post Danmark standarder. Dette inkluderer portoforbrug sikkerhed, der låser når der ikke er flere penge på metret.

 Det garanteres at frankeringsmaskinen opfylder kravene i Lavstrømsdirektiv 73/23/EØF, EMC-direktivet 89/336/EØF og R&TTE-direktivet 1999/5/EC.

Systemet er blevet designet til at fungere i alle europæiske telekommunikations netværker.

Sektion 2

Lær din DM50 Serie at kende

DM50 Serie digitalt porto meter – forside



1. **Kontrol panel** – gør det muligt at indstille funktionerne i dit meter.
2. **LED** – lyser gult når dit DM50 Serie meter mangler farve (et blink betyder at DM50 Serie meteren mangler farve).
3. **Vægt** – gør det muligt at veje en forsendelse, således at du (eller din DM50 Serie meter, hvis du har købt den valgfri interne takst funktion) kan udregne den korrekte porto.
4. **Top låg** – Åbnes for at gøre det muligt at udskifte blækpatronen. Se Sektion 7 – Farve vedligeholdelse for yderligere instruktioner.
5. **Postbakke** – støtter kuverter, postkort og labels når de bliver isat til printning.

2 • Lær din DM50 Serie at kende

Kontrol Panel

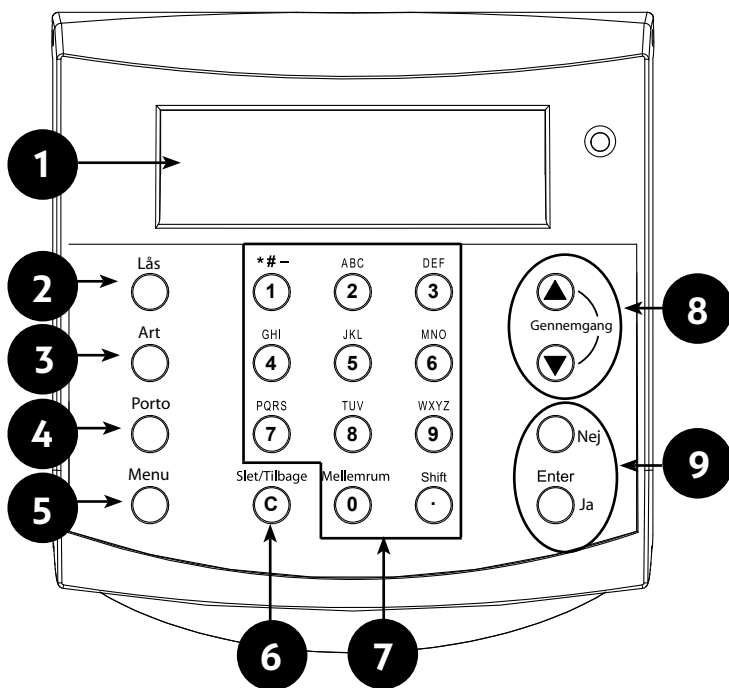

1. **LCD Display** – viser DM50 Serie aktuelle status og hjælper dig gennem alle installationerne på et LCD display, der består af to linier.
2. **Låse tast** - forhindrer uautoriseret brug af DM50 Serie hvis låsefunktionen er installeret og hvis meteren er i "sleep mode". Hvis du indtaster dit password på 4 cifre bliver meteren låst op.
3. **Art** – giver dig mulighed for at vælge art og udregne porto, afhængigt af hvilken service du vælger, hvis du har den valgfri takst funktion. Se sektion 3 – Posthåndtering for yderligere instruktioner.
4. **Porto** – gør det muligt at tjekke og tilføje porto til din DM50 Serie meter. Se sektion 5 – Tilføj porto for yderligere instruktioner.
5. **Menu** – giver dig adgang til at vælge DM50 Serie meter setup, som for eksempel dato, tid osv. *Se sektion 6 – Maskinens indstillinger* for yderligere instruktioner.

6. **Slet/Tilbage** – gør det muligt at slette eller vende tilbage til den forrige skærm/menu niveau.
7. **Alfa/numerisk tastatur** – gør det muligt at indtaste cifre og bogstaver for kontonavne, portoværdier og andre oplysninger. Se *Bilag A – Indtastning af tekst* for yderligere instruktioner.
8. **Gennemgang taster** – gør det muligt at bladre gennem valgene i LCD displayet eller gennemgå de aktuelle indstillinger.
9. **Tasterne Enter/Ja og Nej** – giver dig mulighed for at bekræfte en funktion samt at svare "Ja" eller "Nej" på anmodningen. Tasten **Enter/Ja** fungerer også som en tast til indtastning af data.

DM50 Serie digitalt porto meter – bagside

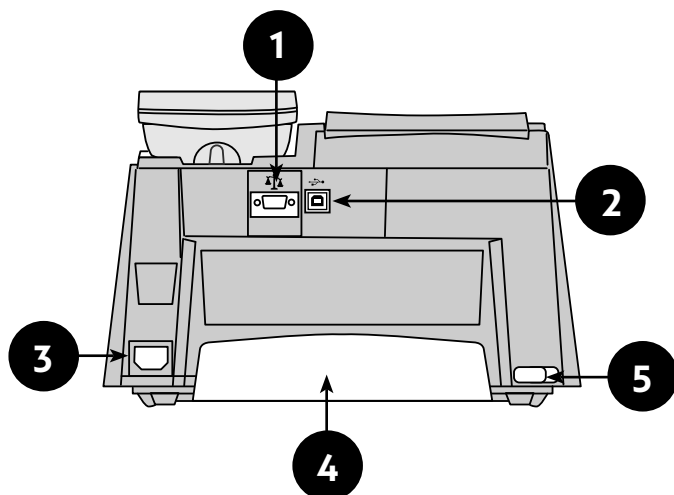

1. **Seriell port** – gør det muligt at tilslutte vægten for at veje forsendelsen.
2. **USB Port** – Fremtidig funktion.
3. **Strømsik** – kobles til en vekselstrømsledning (medfølger).
4. **Farvebakke** – indeholder den overskydende farve, der er efterladt efter printningen. Se *sektion 7 – Farve vedligeholdelse for yderligere instruktioner*.
5. **Farvebakkens håndtag** – når der trykkes på knappen, kan farvebakken tages ud.

Sektion 3

Posthåndtering

Inden du starter

Inden du begynder at håndtere posten i systemet, bør du gennemgå sektionerne Kontrolliste, Start skærm og Tilføj Porto nedenfor og på næste side.

Kontrolliste

- Sørg for at frankeringsmaskinen er tilsluttet en korrekt jordet strømstik. Følg altid sikkerhedsforskrifterne i *Sektion 1, Introduktion*.
- Hvis du planlægger at printe labels, sørg for at der er tilstrækkeligt med forsyninger. For bestilling af labels se *Kapitel 11, Forsyninger og Valgmuligheder*.
- Tjek om du har tilstrækkelig porto til din posthåndtering. Tryk på **Porto**-tasten for at se den aktuelle balance.

Start skærm

Når du starter systemet op, kommer Start skærmen til syne i displayet. Hvis systemet er installeret således at der kræves en låsekode eller et password, bliver du bedt om at indtaste det.

En typisk Start skærm vises nedenfor (dit display kan variere en smule):

| | |
|-------------|--------|
| 4.75 | Og |
| A-Br DK Std | 05.JAN |

Hvis du trykker på tasterne **Gennemgang ▲ ▼** når Start skærmen vises, vil du bladre gennem de printe optioner, som du på nuværende har valgt, for eksempel Konto, Slogan etc.

3 • Posthåndtering

Vælg porto

Der findes flere måder at vælge porto på med frankeringsmaskinen:

- Indtaste portoen direkte ved hjælp af tastaturet når du allerede kender beløbet
- Indtaste forsendelsens vægt og få systemet til at udregne portobeløbet ved hjælp af systemets interne portofunktion (hvis du har den valgfri takst funktion).

Hver metode beskrives separat i følgende afsnit.

NOTE:

- Når du skal tilføje porto, skal din DM50 være tilsluttet datacentret (se *Sektion 5 – Tilføj porto/Tilslutt til datacentret* for yderligere oplysninger).
 - Metret stiller automatisk datoen frem efter midnat.
 - Hvis du skal vælge et land når du vælger art, kan du enten bruge tasterne **Gennemgang ▲ ▼** til at bladre gennem listen over lande, (de er i alfabetisk orden) eller du kan indtaste det første bogstav af landets navn for at springe direkte til det bogstav på listen.
-

Indtaste porto direkte

1. Fra Start skærmen, indtast portoen ved hjælp af de numeriske taster. Det er ikke nødvendigt at indtaste decimalerne.
2. Tryk **Enter/Ja** for at bekræfte portoen.

Anvende den valgfri vægt med interne takster

Denne procedure anvendes når du ønsker at vægten skal veje brevet/forsendelsen automatisk og udregne den korrekte porto.

1. Placér brevet/forsendelsen på vægten. Brevets/forsendelsens vægt vil komme til syne på displayet.
2. Hvis ingen art er valgt, skal det gøres nu. Tryk på tasten **Art**. Vælg den ønskede art og følg anvisningerne for de valgmuligheder og/eller services, der findes for denne post art. Hvis der allerede er valgt en service, bevarer DM50 Serie den valgte art.
3. Displayet vil vise det endelige portobeløb og den valgte art.

Vær opmærksom på at maskinen ikke supporterer specielle services (postoprævning, ekspres...).

Funktionen hold vægt

Brug denne funktion hvis brevet/forsendelsen dækker display skærmen. DM50 Serie holder denne vægt i hukommelsen, indtil du vælger en art og afslutter takserings processen. Denne funktion anvendes hvis:

- HV" viser at vægten er i hukommelsen.
- Vægten bibeholdes i 10 sekunder efter brevet er blevet fjernet.
- For at forlænge tiden, tryk **Enter/ja**.
- For at slette vægten inden de 10 sekunder er gået, tryk **Slet/Tilbage**.

Instruktioner til aktivering af denne funktion er beskrevet i *Sektion 6 – Maskinindstillinger*.

Manuel indtastning af vægt med interne takster

Denne funktion findes ikke på basis maskinen, men kan evt købes til.

Denne fremgangsmåde kan bruges hvis du allerede kender brevets/ forsendelsens vægt, eller hvis du ikke bruger en integreret vægt, eller hvis brevet/forsendelsen overskrider vægtens kapacitet.

1. Tryk **Menu**.
2. Brug tasterne **Gennemgang ▲ ▼** til at bladre og vælg "Indtast vægt?".
3. Indtast vægten i gram og tryk derefter **Enter/ja**.
4. Hvis du ikke har valgt en art, vil DM50 Serie automatisk anmode dig om at vælge en art. Vælg den ønskede art og følg anvisningerne for de valgmuligheder og/eller services, der findes for denne post art.
Hvis du allerede har valgt en service, bevarer DM50 Serie denvalgte art.
5. Displayet vil vise det endelige portobeløb og den valgte art.

3 • Posthåndtering

Vælg en konto for at spore porto

Du kan vælge en konto for at spore porto, hvis funktionen kontering per afdeling findes på din maskine, og hvis den er slået til. Kontering per afdeling er muligvis ikke tilgængelige på visse modeller. For yderligere information om indstilling af denne funktion se *Sektion 9, Kontofordeling per afdeling*.

1. Fra Start skærmen, tryk på tasten **Gennemgang ▲ ▼** indtil "Konto" bliver vist, og tryk derefter **Enter/ja**.
2. Skærmen vil nu vise "Vælg en konto". For at vælge en konto kan du enten:
 - A. Tryk på tasten **Gennemgang ▲ ▼** indtil den ønskede konto kommer til syne. Tryk derefter **Enter/ja**. Eller ...
 - B. Indtast det første ciffer af konto nummeret, hvis du kender det, og tryk **Enter/ja**.
3. Hvis et password er blevet tildelt denne konto, bliver du bedt om at indtaste det. Om nødvendigt, indtast det firecifrede password.
4. Nu vender du tilbage til Start skærmen med det ny kontonavn.

Print et slogan, tekst meddelelse og/eller tiltryk

Når du printer breve, kan du også printe et slogan/tekst meddelelse og/eller tiltryk ved siden af frankeringsmærket.

NOTER:

- Slogans er tilgængelige på alle modeller.
 - Tekst meddelelser er kun tilgængelige på visse modeller.
 - Slogans og tekst meddelelser bliver printet på det sammested.
 - For yderligere oplysninger om hvordan du opretter tekst meddelelser, se *Sektion 6, Maskinindstillinger*.
 - For yderligere oplysninger om tilgængeligheden af slogans, tekst meddelelser og tiltryk, se *Sektion 11, Forsyninger og valgmuligheder*.
-

3 • Posthåndtering

1. Fra Start skærmen, tryk på tasten **Gennemgang ▲▼** og vælg "Slogan" for at vælge et slogan eller en tekst meddelelse, eller "Tiltryk" for at vælge et tiltryk. Tryk derefter **Enter/ja**.
2. Tryk på tasten **Gennemgang ▲▼** indtil den ønskede post kommer til syne. Tryk derefter **Enter/ja**.
3. Nu vender du tilbage til Start skærmen med den valgte post, der skal printes.

3 • Posthåndtering

Fremdatere dato print

DM50 Serie vil automatisk fremdatere datoen ved midnat.

Du kan imidlertid ønske at fremdatere datoen, hvis den forekommer efter normale kontortider, og hvis du ønsker at forberede udgående post til forsendelse på en senere dato.

BEMÆRK: Husk på følgende når du bruger denne funktion:

- Ændring af den printede dato ændrer ikke den dato metret holder internt i DM50 Serie.
 - Du kan til enhver tid returnere den printede dato til nuværende dato.
 - Du kan ikke ændre den printede dato til en dato, der er printet før DM50 Serie internt holdte dato (i et forsøg på at datere posten "med tilbagevirkende kraft").
 - Det er begrænset hvor mange dage du kan fremdatere printet. Denne grænse er sat af Post Danmark.
-

1. Tryk **Menu**.
2. Brug tasterne **Gennemgang ▲ ▼** til at bladre og vælg "Ændre tids og dato indstillinger?" og tryk derefter **Enter/ja**.
3. Brug tasterne **Gennemgang ▲ ▼** til at bladre (om nødvendigt) og vælg "Ændre printet dato?".
4. Brug tasterne **Gennemgang ▲ ▼** til at vælge en dato, eller tryk på en numerisk tast for at sætte antallet af dage frem. Når den ønskede dato bliver vist, tryk **Enter/ja**. En meddelelse vil bekræfte dit valg, og Start skærmen vil vise den nye dato, der skal printes.

BEMÆRK: Når du ønsker at gendanne dato printet til dags dato, følg ovennævnte trin 1 til 3, tryk **Slet/Tilbage** for at vende tilbage til dags dato og tryk derefter **Enter/ja** for at bekræfte ændringen.

Tjek og slet job antal

Du kan se information om de lagrede portoværdier og styk antal fra job værdien og udskrive disse for arkivering. Du kan også slette eller nulstille job antallet inden du starter at printe et nyt job.

Tjek job antallet

1. Tryk på **Porto**.
2. Tryk på tasterne **Gennemgang ▲ ▼** for at bladre indtil displayet viser job information.
3. Tryk **Slet/Tilbage** for at vende tilbage til Start skærmen.

Print en fortegnelse over job antallet

DM50 Serie kan printe en rapport med information om beløb og job antallet. For yderligere oplysninger, se *Sektion 8, Rapporter*.

Sletning af job antal



ADVARSEL: Vær sikker på at du virkelig ønsker at slette job antallet; når du først har gjort det kan du ikke genoprette data.

1. Tryk på **Porto**.
2. Tryk på tasterne **Gennemgang ▲ ▼** for at bladre og vælg "Reset job værdi og antal?" og derefter på **Enter/Ja**.
3. Ved anvisningen "Bekræft slet", tryk på **Enter/Ja** for at bekræfte. Registreringen af job værdi og antal returnerer til nul.
4. Tryk **Slet/Tilbage** for at vende tilbage til Start skærmene.

3 • Posthåndtering

Frankering af post

Ved frankering af større forsendelser og pakker, som ikke kan køres gennem maskinen, brug de valgfri labels. Sæt label ind i maskinen på samme måde som du indsætter en kuvert. Sæt de frankerede label på forsendelsen eller pakken på det korrekte sted.

1. Vælg den porto der kræves, konto (funktionen konto, Slogan/ Tekst meddelelse, job osv.), Slogan/Tiltryk og job funktion, som beskrevet tidligere i denne sektion.
2. Placér kuverten eller label mod maskinens bagerste væg og lad den/det glide ind i DM50 Serie. Maskinen udskriver det digitale frankeringsstempel og fortæller dig hvornår du skal tage forsendelsen ud.

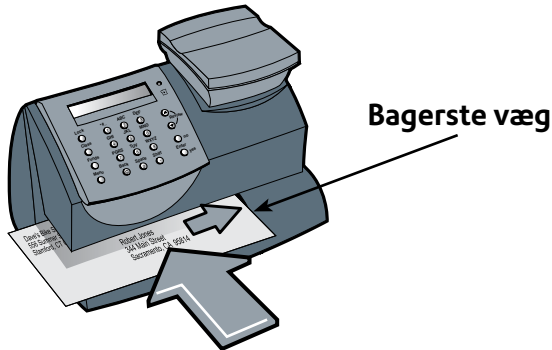

VIGTIGT: Sørg altid for at udskrifterne er tydelige og fuldstændige. Dårlige udskrifter kan blive afvist af Post Danmark. Hvis du bemærker at der mangler linier i udskriften, som vist på eksemplet nedenfor, skal printer-en vedligeholdes, som beskrevet på side 7-10 i denne brugsanvisning.



Sektion 4

Print muligheder

Print muligheder (opsætning)

Udover at printe porto, kan din DM50 Serie printe et dato og tids stempel eller et Slogan/Tekst meddelelse; dette kan imidlertid kun gøres på indkommende post.

BEMÆRK: Nogle af disse funktioner er ikke tilgængelig på basis maskinen, men kan evt købes til.

Kun print dato og tid (ingen porto aftryk)

Denne funktion kan bruges til indkommende post eller følsomme dokumenter.

1. Tryk **Menu**.
2. Brug tasterne **Gennemgang ▲ ▼** til at bladre og vælg "Ændre aftryks type?".
3. Brug tasterne **Gennemgang ▲ ▼** til at bladre og vælg "Kun printe dato og tid?". Start skærmen vil vise den dato og tid, der vil blive printet og påmindelsen "kun dato/tid".
4. Placér kuverten mod maskinens bageste væg og lad den glide ind i DM50 Serie. Maskinen udskriver dato og tids aftrykket, og fortæller dig hvornår du skal tage forsendelsen ud.

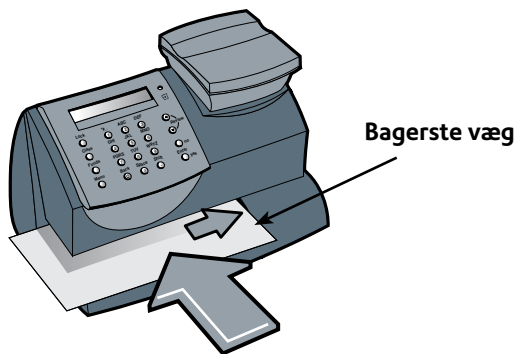

BEMÆRK: Når du ønsker at vende tilbage til normal printning, Tryk **Slet/Tilbage** og **Enter/Ja** på anmodningen "Printe normal porto?".

4 • Print muligheder

Kun print kuvert slogan/tekst meddelelse (ingen porto aftryk)

Denne funktion kan bruges til at tilføje dit firmas meddelelse på indkommende post.

1. Tryk **Menu**.
2. Brug tasterne **Gennemgang ▲ ▼** til at bladre og vælg "Ændre aftryks type?".
3. Brug tasterne **Gennemgang ▲ ▼** til at bladre og vælg "Kun print slogan?". Hvis du allerede har valgt et slogan for dit normale aftryk, vil denne blive brugt; i modsat fald vil du blive anmodet om at vælge et slogan. Når du er færdig, vil Start skærmen vise navnet på det valgte slogan og påmindelsen "kun slogan".
4. Placer kuverten mod maskinens bagerste væg og føre den i DM50 Serie. Maskinen udskriver det valgte slogan, og fortæller dig hvornår du skal tage forsendelsen ud.

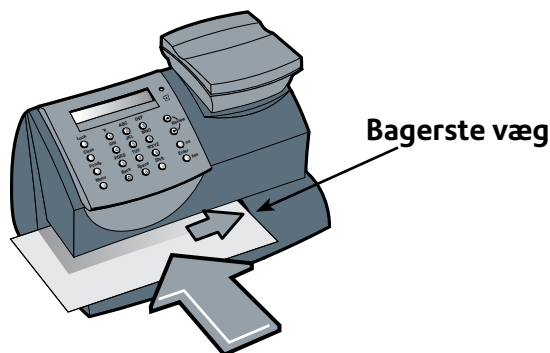

BEMÆRK: Når du ønsker at vende tilbage til normal printning, Tryk **Slet/Tilbage** og **Enter/Ja** på anmodningen "Print normal porto?".

Sektion 5

Tilføj porto/Tilslut til data centret

Tilføj porto

Køb af porto til systemet er hurtigt, let og bekvemt. Det kan udføres ved hjælp af Smartlink enhed eller ved hjælp af en pc forbundet til internettet med PC Meter Connect™ software installeret.

Tilslutning via Smartlink

For komplet instruktion for opsætning og en video om, hvordan du tilslutter dit porto meter til datacentret via din Smartlink enhed kan du besøge

pitneybowes.com/dk/smartlink

Pitney Bowes anbefaler forbindelse via Smartlink. Hvis du har en Smartlink enhed, så benyt online instruktionerne for at få tilsluttet nu. Hvis du ikke har en Smartlink og gerne vil vide mere, så kontakt din Pitney Bowes leverandør.

Tilslutte systemet med brug af PC Meter Connect

PC Meter Connect-softwaren skal være installeret på en pc med internetforbindelse. Detaljer om, hvordan du kan få softwaren, findes i Lyn-installations-vejledningen der fulgte med systemet.

Mens PC Meter Connect-softwaren installeres, bliver du bedt om at tilslutte frankeringsmaskinen til pc'en via et USB-kabel. PC Meter Connect™ tester derefter din internetforbindelse og tager dig igennem installationen af software.

Efter installationen vil der være en PC Meter Connect-ikon i pc'ens systembakke. Ved at klikke på dette ikon får du adgang til PC Meter Connects internetindstillinger.

5 • Tilføj porto/Tilslut til data centret

Tjek af kontobalance i Postage By Phone®

Du kan når som helst checke din kontobalance via Postage By Phone®.

1. Tilslut din DM50 Serie meter.
2. Tryk på **Portokøb**. Det resterende porto (tilbage) i DM50 Serie vil blive vist.
3. Tryk på **Gennemgang ▲ ▼** for at bladre og vælg "Kontr. tilgæng til download"
4. DM50 forbinder til datacentret. Når forbindelsen er opnået vil din Postage Af Phone® (PBP) konto balance blive vist.
5. Tryk **Slet/Tilbage**. DM50 Serie vil spørge dig om du ønsker at tilføje porto.
6. Tryk på **Slet/Tilbage** for vende tilbage til Start skærmen, eller **Enter/ja** hvis du ønsker at tilføje porto med det samme.

Tilføjelse af porto til din DM50 Serie

Du skal have et tilstrækkelig beløb på din Postage By Phone® (Porto pr. telefon) konto.

1. Tilslut din DM50 Serie meter.
2. Tryk på **Portokøb**. Den resterende porto (tilbage) i DM50 Serie vil blive vist.
3. Tryk på **Gennemgang ▲ ▼** for at bladre og vælg "Påfyld porto (J/N)?"
4. Tryk Slet/tilbage, og indtast derefter indtast portokøbs beløbet. Det portobeløb du ønsker at tilføje skal være i hele kroner.
5. Ved anmodningen om at bekræfte portokøbs beløbet, tryk **Enter/ja**.
6. DM50 Serie ringer til data centret. Der vil blive vist forskellige skærme, som lader dig vide status fremskridt. Bagefter kommer der en meddelelse om at processen var vellykket.
7. Tryk **Enter/Ja**. Du vil blive spurgt om du ønsker at printe en kvittering.

Du kan Trykke på **Enter/Ja** og isætte en kuvert/label i
ENTEN DM50 Serie for at printe en kvittering.

ELLER Trykke på **nej** for at vende tilbage til Start skærmen
uden at printe en kvittering.

Tilslutning til data centeret (udover porto)

Du kan tilslutte til data centeret for at overføre en funktion, du har bestilt.

1. Tilslut din DM50 Serie meter.
2. Tryk på **Menu**.
3. Tryk på tasterne **Gennemgang ▲ ▼** for at bladre og vælg ”Tilslutte til Pitney Bowes?”
4. DM50 Serie ringer til data centeret. Når du har fået forbindelse, bliver du informeret om mulige tilgængelige overførsler.
5. Følg anvisningerne om at starte den/de nødvendige overførsler. Der vil blive vist forskellige skærme, som lader dig vide status fremskridt.
6. Når du er færdig, tryk **Enter/ja** for at vende tilbage til Start skærmen.

Overførelser fra data centeret til din DM50 Serie

Når du tilslutter systemet til data centeret (via Smartlink eller PCMC) for at tilføje porto eller foretage andre transaktioner, kan data centeret foretage følgende:

- Hente nødvendige software opdateringer til maskinen.
- Hente de slogans eller tiltryk, du har bestilt.
- Foretag en inspektion af maskinen; dette er et krav fra Post Danmark.
- Hente nye posttakster.

Generelt anses overførelser som værende obligatoriske (du skal gøre dette når du anmodes om det på skærmen), eller ikke obligatoriske (du kan vælge at gøre det på et senere tidspunkt). Ikke obligatoriske overførsler kan imidlertid blive obligatoriske hvis du venter for længe med at hente dem.

Når en overførsel er færdig, bliver du enten anmodet om at vælge ”Genstart Nu” for at genstarte maskinen eller vælge ”Fortsæt” for at vende tilbage til den skærm du startede fra; dette beror på hvilken type overførelser du har foretaget.

På de efterfølgende sider beskrives de typer overførelser, der kan foretages i maskinen.

5 • Tilføj porto/Tilslut til data centret

System opdatering

Hvis der har været en forbedret funktion eller andre mindre vigtige opdateringer af den software, der driver maskinen, får du en meddelelse om at der findes en systemopdatering.

Slogan/post tiltryk

Hvis nogle af de nye post tiltryk eller slogans du har bestilt er tilgængelige, får du en meddelelse om at du kan foretage en overførsel for at hente disse.

Opdatere software (obligatorisk)

Hvis der er blevet foretaget en vigtig opdatering af den software, der kører maskinen, får du en meddelelse om at en opdatering er nødvendig.

Opdatere postnummer (obligatorisk)

Hvis oplysningerne om postnummer/By kliché i data centret ikke stemmer overens med postnummeret/By klichéen i frankeringsmaskinen, bliver den korrekte information hentet til maskinen. (Når maskinen flyttes til et nyt sted, indlæser og registrerer data centret det ny postnummer/By kliché. Systemet bliver opdateret når du tilslutter til data centret).

Post inspektion (obligatorisk)

Hver gang du tilføjer porto i maskinen, foretager data centret automatisk en post inspektion; dette kræves af Post Danmark. Hvis intervallet mellem inspektionerne er for langt, viser maskinens display en anmodning om "Tid til inspektion". Første gang denne besked står i displayet kan man vælge tilslut nu eller senere. Hvis man vælger senere kommer beskeden tid til inspektion igen, og man er tvungen til at koble maskinen op. De kan ikke anvende maskinen før opringningen er fortaget.

Se "Fejl meddelelse" i *Sektion 10, Fejludbedring* for en nærmere beskrivelse af tids periode inden anmodningerne kommer frem.

For at opfylde inspektionskravene, kan du helt enkelt:

- Tilføj porto eller tjekke din kontobalance (Se procedurerne som beskrevet tidligere i denne sektion).
- Tilslutning til data centret som beskrevet på de forrige sider under Tilslutning til data center.

Når en inspektion er blevet foretaget, vises skærmen "Inspektion gennemført". Displayet viser også hvilken dato den næste inspektion skal foretages.

5 • Tilføj porto/Tilslut til data centret

Opdatere posttakst (obligatorisk)

Posttaksterne ændres med jævne mellemrum; dette besluttet af postmyndighederne. Hvis de nye takster er tilgængelige, og du har den valgfri takst funktion, kan du let og hurtigt hente dem fra data centret.

De nye takster kan normalt hentes mindst 7 dage før de træder i kraft. Hvis du tilslutter til data centret inden ikrafttrædelses datoen, kan du vælge at hente de nye takster eller ej. Når ikrafttrædelses datoen er nået (eller passeret), skal du imidlertid hente de nye takster.

Skærmene på maskinen vil give information om taksternes status og de valgmuligheder du har.

Hvis taksten for et normalt brev er blevet ændret med øjeblikkelig kraft, viser en skærm den nuværende memory porto, og den vil spørge dig om du ønsker at genindstille funktionen standard memory porto. Tryk på **Ja/Enter**. En skærm bliver vist, således at du kan indtaste den nye memory takst.

Skærmen vil informere dig, når en opdatering af ændret takst er klar. Det vil også fortælle dig om opdateringen er øjeblikkelig eller træder i kraft på en senere dato. Hvis opdateringen træder i kraft på en senere dato, vil den automatisk træde i kraft på din DM50 Serie på det korrekte tidspunkt.

5 • Tilføj porto/Tilslut til data centret

Sektion 6

Maskinens indstillinger

Maskinens indstillinger

Maskinens indstillinger lader dig tilpasse din DM50 Serie til den måde du frakter på, og giver ekstra sikkerhed for de funktioner, der er følsomme for dit firma. Disse indstillinger inkluderer:

- Indstilling af system tid
- Justering af display kontrast
- Bruge memory funktionen
- Aktivere/deaktivere låse koden
- Indstilling af sleep mode
- Manuel aktivering af sleep mode
- Indstilling af beløbspærre
- Indstilling af lav porto
- Indstillinger for den valgfri vægt
- Indtastning af prefix for opkald til data centret
- Vælge tone/puls for opkald til data centre
- Anvende funktionen tekst meddelelse
- Andre indstillinger

Indstilling af system tid

Brug denne indstilling til at justere systemets interne ur. Denne funktion kan bruges til at rette mindre ur 'drift' eller indstille på sommertid.

1. Tryk **Menu**.
2. Brug tasterne **Gennemgang ▲ ▼** til at bladre og vælg "Ændre dato og tids indstillinger?".
3. Brug tasterne **Gennemgang ▲ ▼** til at bladre og vælg "Ændre tid?".
4. Brug tasterne **Gennemgang ▲ ▼** til at bladre og sæt tiden på 24 timers format. Når du er klar, tryk **Enter/ja** for at bekræfte.

NOTER:

Du kan ikke ændre systemets tid så meget at det ville printe en tidligere dato end dags dato. Ændring af dato er beskrevet på side 3-6.

6 • Maskinens indstillinger

Justere display kontrast

Du kan justere LCD display kontrasten, om nødvendigt.

1. Tryk **Menu**.
2. Brug tasterne **Gennemgang ▲ ▼** til at bladre og vælg "Ændre setup?".
3. Brug tasterne **Gennemgang ▲ ▼** til at bladre og vælg "Ændre display kontrast?".
4. Vælg den kontrast du ønsker ved at bruge det lille tastatur og tryk **Enter/ja**.
5. Ved anmodningen "Blive i Setup?", kan du svare enten **ja** eller **nej** efter behov.

Brug memory funktionen

Med memory funktionen kan du gemme forud definerede værdier, som for eksempel porto, art, vægt, slogan, konto osv. i din DM50 Serie, som du kan hente efter behov.

Du behøver ikke at programmere de værdier, som går ind i memory, på normal måde. Systemet tager i stedet for et "fotografi" af maskinens aktuelle værdier når du definerer memory. Hvis maskinen for eksempel er indstillet til at printe et slogan, er der ikke valgt en art, og et portobeløb findes allerede på skærmen. Det er disse forhold, der vil blive registreret af din DM50 Serie når du definerer funktionen memory.

Hvis du har brug for at ændre memory værdierne, skal du kun ændre maskinens tilstand ved at indtaste de passende indstillinger. De nye indstillinger vil blive registreret når du kører valget "Gemmer en ny memory" fra menuen.

NOTER:

- Hvis du har gemt en memory, vender DM50 Serie tilbage til memory værdier når:
 - den bliver slået til for først gang.
 - den "vågner" efter sleep mode.
- Beløbspærre værdien gælder også ved brug af memories (denne funktion hjælper til med at forhindre tilfældig printning af for høje portoværdier; se "Indstille beløbspærre" i denne sektion.
- Når der forekommer ændringer i portotaksterne, skal du altid tjekke den portoværdi, der er tildelt memory for at sikre at den stemmer overens med de ny takster.

Slå memory funktionen Til eller Fra

1. Tryk **Menu**.
2. Brug tasterne **Gennemgang ▲ ▼** til at bladre og vælg "Ændre setup?".
3. Brug tasterne **Gennemgang ▲ ▼** til at bladre og vælg "Brug memory setup?".

Slå memory TIL – tryk **Enter/ja** ved anmodningen "Slå Memory TIL?". En meddelelse vil bekræfte dit valg. Hvis du ønsker det, kan du se memory værdier med tasterne **Gennemgang ▲ ▼**. Når du er færdig, tryk to gange på **Slet/Tilbage** for at vende tilbage til Start skærmen.

Slå memory FRA – brug tasterne **Gennemgang ▲ ▼** til at bladre og vælg "Slå memory FRA?". En meddelelse vil bekræfte dit valg. Tryk **nej** for at vende tilbage til Start skærmen.

4. Hvis du har slået memory funktionen til, vil Start skærmen reflektere memory indstillingerne. Hvis du har slået funktionen memory fra, vil den normale Startskærm blive vist.

Gem en ny memory

1. Opret de korrekte indstillinger på din DM50 Serie, som memory skal indeholde. Afhængigt af hvilken art og vægt der på nuværende er vist på maskinen, samt de valgmuligheder du har købt, kan du muligvis gemme porto, art, vægt, konto, dato, kuvert slogan og tiltryk.
2. Tryk **Menu**.
3. Brug tasterne **Gennemgang ▲ ▼** til at bladre og vælg "Ændre setup?".
4. Brug tasterne **Gennemgang ▲ ▼** til at bladre og vælg "Brug memory setup?".
5. Brug tasterne **Gennemgang ▲ ▼** til at bladre og vælg "Gem ny setup?". Inden du gemmer indstillingen, kan du vælge at se indstillingerne for den ny memory.

Ja til Se Indstillinger – Bladre for at se memory indstillinger for art, konto osv.

Nej til Se Indstillinger – Ignorer at se indstillinger.

6. Når du bliver anmodet om det, tryk **Ja** for at bekræfte den ny memory, der er blevet gemt.
7. Når du er færdig, følg anvisningerne for at vende tilbage til Start skærmen.

6 • Maskinens indstillinger

Se memory

1. Tryk **Menu**.
2. Brug tasterne **Gennemgang ▲ ▼** til at bladre og vælg "Ændre setup?".
3. Brug tasterne **Gennemgang ▲ ▼** til at bladre og vælg "Bruge memory setup?".
4. Brug tasterne **Gennemgang ▲ ▼** til at bladre og vælg "Se gemt setup?".
5. Bladre for at se memory indstillinger for art, porto, konto osv.
6. Når du er færdig, tryk **Slet/Tilbage** for at vende tilbage til Start skærmen.

Genkald memory

Du kan når som helst genkald de memory værdier, der bruges på dine forsendelser med denne lette procedure.

1. Tryk **Menu**.
2. Brug tasterne **Gennemgang ▲ ▼** til at bladre og vælg "Ændre setup?".
3. Brug tasterne **Gennemgang ▲ ▼** til at bladre og vælg "Brug memory setup?".
3. Brug tasterne **Gennemgang ▲ ▼** til at bladre og vælg "Genkalde memory?". Du vender tilbage til Start skærmen og memory værdierne vil blive vist.

Aktivere/deaktivere låse koden

Låsekoden forhindrer uautoriseret adgang til din DM50 Serie efter den er blevet startet op og er gået i sleep mode.

1. Tryk **Menu**.
2. Brug tasterne **Gennemgang ▲ ▼** til at bladre og vælg "Ændre setup?".
3. Brug tasterne **Gennemgang ▲ ▼** til at bladre og vælg "Brug låsekode setup?".
4. Følg anvisninger for at:
 - Ændre eller indtaste en 4-cifret låse kode.
 - Aktivere/deaktivere låse koden (bruges under opstart).
 - Aktivere/deaktivere låse koden når maskinen er gået i sleep mode.
5. Når du er færdig, følg anvisningerne for at vende tilbage til Start skærmen.

VIGTIGT!

Din DM50 Serie indeholder penge, og hvis du vælger at bruge den 4-cifrede låse kode for at sikre beløbet, er det vigtigt at du gemmer din låse kode et sikkert sted. Hvis du har mistanke om din låsekode bliver misbrugt skal du ændre den øjeblikkeligt. Alternativt er det en god ide at låse maskinen ind på et sikkert sted.

Indstilling af sleep mode

Du kan indstille den tid der skal gå, inden din DM50 Serie går i "sleep mode".

Når DM50 Serie er i "sleep mode" er skærmen blank (med undtagelse af tiden i nederste venstre hjørne af skærmen), og du kan ikke frankere post. DM50 Serie kan vækkes ved at trykke en hvilken som helst tast på kontrol panelet.

1. Tryk **Menu**.
2. Brug tasterne **Gennemgang ▲ ▼** til at bladre og vælg "Ændre setup".
3. Brug tasterne **Gennemgang ▲ ▼** til at bladre og vælg "Ændre sleep timeout?".
4. Indtast den tid DM50 Serie skal være inaktiv (i minutter, fra 1-20) før sleep mode bliver aktiveret. For at bekræfte dit valg, bliver der vist en meddelelse.
5. Tryk **Slet/Tilbage** for at vende tilbage til Start skærmen.

Manuel aktivering af sleep mode

Du kan sætte DM50 Serie i sleep mode når som helst.

Når DM50 Serie er i sleep mode, er skærmen blank (med undtagelse af tiden i nederste venstre hjørne af skærmen), og du kan ikke frankere post. DM50 Serie kan vækkes ved at trykke en hvilken som helst tast på kontrol panelet.

1. Tryk **Lås**.
2. Når du bliver anmodet om at sætte systemet på sleep mode, tryk **Enter/ja**. Maskinen vil nu gå i sleep mode.
3. For at vække DM50 Serie, tryk på en hvilken som helst tast på kontrol panelet.

BEMÆRK: Hvis du har aktiveret en låse kode (som beskrevet tidligere), vil du blive anmodet om at indtaste låse koden for at vække meteren.

Indstilling af beløbspærre

DM50 Serie giver dig en advarsel når du manuelt indtaster porto, der er højere end et maksimalt angivet beløb. Denne funktion hjælper med at forhindre dig i at printe en portoværdi, der er højere end den du har brug for.

BEMÆRK: Denne advarsel fungerer ikke for porto, der er afgjort af den interne takst funktion.

1. Tryk **Menu**.
2. Brug tasterne **Gennemgang ▲ ▼** til at bladre og vælg "Ændre setup".
3. Brug tasterne **Gennemgang ▲ ▼** til at bladre og vælg "Ændre beløbspærre?".
4. Indtast beløbet. Der vil blive vist en meddelelse som bekræfter beløbet.
5. Når du er færdig, følg anvisningerne for at vende tilbage til Start skærmen.

Indstilling af lav porto

DM50 Serie giver dig en advarsel når din porto (beløb), der er tilbage i maskinen når et angivet beløb. Denne advarsel fungerer som en påmindelse om at tilføje mere porto I din DM50 Serie (ved at tilslutte til data centret for at overføre porto).

1. Tryk **Menu**.
2. Brug tasterne **Gennemgang ▲ ▼** til at bladre og vælg "Ændre setup".
3. Brug tasterne **Gennemgang ▲ ▼** til at bladre og vælg "Ændre lav porto?".
4. Indtast beløbet. Der vil blive vist en meddelelse som bekræfter beløbet.
5. Når du er færdig, følg anvisningerne for at vende tilbage til Start skærmen.

6 • Maskinens indstillinger

Indstillinger for den valgfri vægt

De nedenfor beskrevne indstillinger påvirker din brug af vægten.

Nulstille vægten

Brug denne indstilling til at nulstille vægten, hvis en vægt udover Og kommer til syne på skærmen når vægtens platform er tom.

1. Tryk **Menu**.
2. Brug tasterne **Gennemgang ▲ ▼** til at bladre og vælg "Nulstille vægten?". Vægten på skærmen vender tilbage til Og.

Aktivere/deaktivere funktionen hold vægt

Med funktionen hold vægt kan du taksere en forsendelse, selv efter forsendelsen er blevet fjernet fra vægten. Brug denne funktion når forsendelsens størrelse dækker skærmen. Metret I DM50 Serie holder vægten i omkring 10 sekunder, således at du kan vælge en art og færdiggøre takst processen.

1. Tryk **Menu**.
2. Brug tasterne **Gennemgang ▲ ▼** til at bladre og vælg "Ændre setup".
3. Brug tasterne **Gennemgang ▲ ▼** til at bladre og vælg "Ændre hold vægt setup?".
4. Følg anvisningerne for at slå funktionen TIL eller FRA.
5. Når du er færdig, følg anvisningerne for at vende tilbage til Start skærmen.

Indtastning af prefix ved opkald til data centret

Du kan fortælle DM50 Serie hvis bruger et prefix nummer (som for eksempel 9) for at få en ekstern linie når du skal ringe til data centret.

1. Tryk **Menu**.
2. Brug tasterne **Gennemgang ▲ ▼** til at bladre og vælg "Ændre setup?".
3. Brug tasterne **Gennemgang ▲ ▼** til at bladre og vælg "Ændre kommunikations indstillinger?".
4. Brug tasterne **Gennemgang ▲ ▼** til at bladre og vælg "Ændre ekstern linie nummer (prefix)?".
5. Indtast det eksterne linie nummer (prefix). Der vil blive vist en bekræftende meddelelse.
6. Når du er færdig, følg anvisningerne for at vende tilbage til Start skærmen.

Vælge tone/puls for opkald til data centret

Du kan fortælle DM50 Serie hvis din omstilling/dit telefon system ringer med tone eller puls. De fleste telefonsystemer bruger ringe tone.

1. Tryk **Menu**.
2. Brug tasterne **Gennemgang ▲ ▼** til at bladre og vælg "Ændre setup?".
3. Brug tasterne **Gennemgang ▲ ▼** til at bladre og vælg "Ændre kommunikations indstillinger?".
4. Brug tasterne **Gennemgang ▲ ▼** til at bladre og vælg "Ændre ringe metode?".
5. Vælg ringe metode (tone eller puls). Der vil blive vist en bekræftende meddelelse.
6. Når du er færdig, følg anvisningerne for at vende tilbage til Start skærmen.

6 • Maskinens indstillinger

Anvende funktionen tekst meddelelse

Tekst meddelelser er kun tilgængelige på visse modeller af DM50 Serie.

Hvad er en tekst meddelelse?

En tekst meddelelse er en brugerbaseret meddelelse, der indtastes på maskinens tastatur, og den kan printes på dit digitale meteraftryk.

Opret en ny tekst meddelelse

1. Tryk **Menu**.
2. Brug tasterne **Gennemgang ▲ ▼** til at bladre og vælg "Ændre setup?".
3. Brug tasterne **Gennemgang ▲ ▼** til at bladre og vælg "Brug tekst slogan setup?".
4. Brug tasterne **Gennemgang ▲ ▼** til at bladre og vælg "Opret tekst slogan?".
5. Følg anvisningerne på skærmen for at indtaste navnet på tekst meddelelsen og hver tekst linie. Hver linie kan indeholde 20 alfa/numeriske tegn. For at opnå adgang til bogstaver, tryk adskillige gange på den passende nummer tast, indtil det ønskede tegn kommer til syne (for yderligere information se *Bilag A Hvordan indtaster man tekst*).
6. Når tekst meddelelsen er færdig, vælg "Opret en anden?" eller tryk **Nej** hvis du er færdig og følg anvisningerne for at vende tilbage til Start skærmen.

VIGTIGT!

I overensstemmelse med Post Danmark og reklame standardernes regler må slogans og tekst ikke være uanstændige, ærekrænkende for nogen personer eller grupper. De må heller ikke være vildledende eller opfordre til ulovlig handling. Et tekst slogan må ikke efterligne nogen form for porto betaling.

Se en tekst meddelelse

1. Tryk **Menu**.
2. Brug tasterne **Gennemgang ▲ ▼** til at bladre og vælg "Ændre setup?".
3. Brug tasterne **Gennemgang ▲ ▼** til at bladre og vælg "Brug tekst slogan setup?".
4. Brug tasterne **Gennemgang ▲ ▼** til at bladre og vælg "Se tekst slogan?".
5. Brug tasterne **Gennemgang ▲ ▼** til at bladre for at vælge den tekst meddelelse du ønsker at se. Den vil blive vist på skærmen.
6. Tryk **Slet/Tilbage** adskillige gange for at vende tilbage til Start skærmen.

Ændre en tekst meddelelse

1. Tryk **Menu**.
2. Brug tasterne **Gennemgang ▲ ▼** til at bladre og vælg "Ændre setup?".
3. Brug tasterne **Gennemgang ▲ ▼** til at bladre og vælg "Brug tekst slogan setup?".
4. Brug tasterne **Gennemgang ▲ ▼** til at bladre og vælg "Ændre tekst slogan?".
5. Brug tasterne **Gennemgang ▲ ▼** til at bladre for at vælge den tekst meddelelse du ønsker at ændre. Den vil blive vist på skærmen.
6. Navnet på tekst meddelelsen vil blive vist. Du kan ændre teksten ved at bruge skærmtasterne til at flytte markøren og de alfa/numeriske taster til at ændre teksten.
7. Gentag denne proces indtil du når slutningen af meddelelsen, hvorefter skærmen vil vise "Tekst slogan ændret". Nu kan du vælge at ændre en anden meddelelse, eller trykke **Nej** og følge anvisningerne på skærmen for at vende tilbage til Start skærmen.

VIGTIGT!

I overensstemmelse med Post Danmark og reklame standardernes regler må slogans og tekst ikke være uanstændige, ærekrænkende for nogen personer eller grupper. De må heller ikke være vildledende eller opfordre til ulovlig handling. Et tekst slogan må ikke efterligne nogen form for porto betaling.

6 • Maskinens indstillinger

Slet en tekst meddelelse

1. Tryk **Menu**.
2. Brug tasterne **Gennemgang ▲ ▼** til at bladre og vælg "Ændre setup?".
3. Brug tasterne **Gennemgang ▲ ▼** til at bladre og vælg "Brug tekst slogan setup?".
4. Brug tasterne **Gennemgang ▲ ▼** til at bladre og vælg "Slet en tekst slogan?".
5. Brug tasterne **Gennemgang ▲ ▼** til at bladre for at vælge den tekst meddelelse du ønsker at slette.
6. Du bliver anmodet om at bekræfte sletningen ved at trykke **Ja/Enter** eller annullere sletningen ved at trykke **Nej**. Nu kan du vælge at slette en anden meddelelse, eller trykke **Nej** og følge anvisningerne på skærmen for at vende tilbage til Start skærmen.

Ændre sprog

Din DM50 Serie kan indeholde mere end et sprog; dette afhænger af dit land. For at ændre sprog, skal du:

1. Tryk **Menu**.
2. Brug én gang på tasten **Gennemgang ▲ ▼** og følg anvisningerne på skærmen.

Andre indstillinger

I menuerne af din DM50 Serie kan du se hvilke andre indstillinger der findes. Disse bør kun ændres efter instruktion fra en repræsentant fra din maskinleverandør.

Hvis nogen af disse indstillinger bliver konfigureret forkert, kan det medføre at din DM50 Serie ikke fungerer korrekt.

Disse indstillinger inkluderer:

- Ændre lokations kode
- Fjerne porto fra meter
- Ændre lokalt adgangsnummer
- Ændre data centrets nummer
- Ændre det nummer du ringer fra
- Ændre modemets grundindstilling
- Ændre distributør parametre

Sektion 7

Farve vedligeholdelse

Ingen farve

Dit aktuelle farve forbrug vil variere afhængigt af hvor ofte du bruger din DM50 Serie, og om der bruges slogan eller bruger tekst. Displayet på din DM50 Serie fortæller dig når farveforsyningen er lav eller helt tom.

"Ingen farve" og den gule LED lyser - Udskift blækpatronen så hurtigt som muligt. Hvis du ikke har en ekstra blækpatron på lager, bør du straks bestille en) se 11 - Forsyninger og valgmuligheder.

VIGTIGT: Udskift blækpatronen så snart du ser advarslen "Ingen farve".

"Ingen farve" og den gule LED blinker én gang - Udskift straks blækpatronen. Blækforsyningen er tom; du kan ikke printe.

Udskiftning af blæk patronen

VIGTIGT: Vi anbefaler at du altid sørger for at have en ekstra blækpatron til rådighed.

VIGTIGT!

Pitney Bowes anbefaler at du kun bruger ægte blækpatroner; disse kan bestilles fra Pitney Bowes. Hvis du bestiller alternative patroner eller påfyldte patroner, skal den anvendte farve godkendes af Post Danmark.

1. Tryk **Menu**.
2. Brug tasterne **Gennemgang ▲ ▼** til at bladre og vælg "Brug farve funktioner?".
3. Brug tasterne **Gennemgang ▲ ▼** til at bladre og vælg "Udskift blækpatron?".

7 • Farve vedligeholdelse

Udskiftning af blæk patronen (fortsat)

4. Åbn top låget og lokaliser blækpatronen (se den hvide cirkel i illustrationen.)

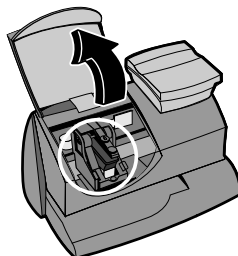

5. Tryk på toppen af blækpatronen (det grønne "åbn" ikon).
6. Hæld den gamle blækpatron op mod dig og tag den ud..

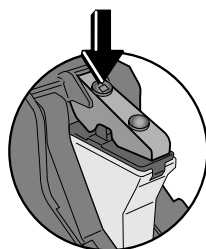

7. Tag den ny blækpatron ud af pakken og træk det beskyttende klæbeband ud.

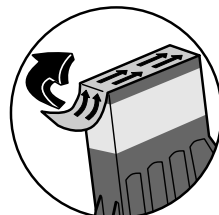

8. Hæld den ny blækpatron mod dig og sæt den ind i printer hovedet. Sørg for at blækpatronen står lige og opad.

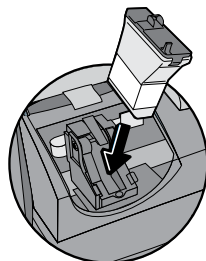

9. Tryk blækpatronen på plads, således at den er låst forsvarligt på plads.

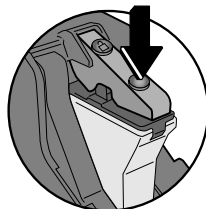

Udskiftning af blæk patronen (fortsat)

10. Luk låget på meteret. Tryk **Enter/ja**.
11. Tryk **Enter/ja** for at bekræfte udskiftningen. Print hovedet bliver grundindstillet; dette tager omkring 2-3 minutter.
12. Når du bliver anmodet om det, isæt en kuvert/label for at printe et test mønster, således at du kan bekræfte print kvaliteten.
13. 13. Hvis du er tilfreds med test mønstret (se nedenstående illustration), tryk **Enter/ja**. Hvis du ikke er tilfreds med test mønstret, tryk **Nej** og fortsæt fra trin 4 i "Rense printerens dyser" på næste side.

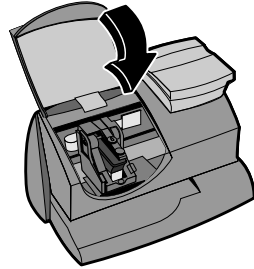

Print af test mønster

For at identificere printe problemer, er det en god ide at køre en test print

1. Tryk **Menu**.
2. Brug tasterne **Gennemgang ▲ ▼** til at bladre og vælg "Brug farve funktioner?".
3. Brug tasterne **Gennemgang ▲ ▼** til at bladre og vælg "Print test mønster?".
4. Når du bliver anmodet om det, sæt en kuvert eller labels ark ind i DM50 Serie. Fjern kuverten/labels arket når du bliver bedt om det.
5. Ved anmodningen "Er test mønster OK", tryk enten på **Enter/ja** hvis du er tilfreds (du vil returnere til Start skærmen) eller trykke på **Nej** og fortsæt fra trin 4 i "Rense printerens dyser" på næste side.

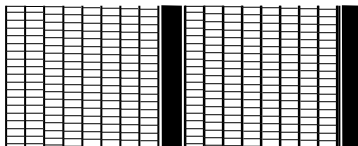

Godt test print
(uden manglende linier)

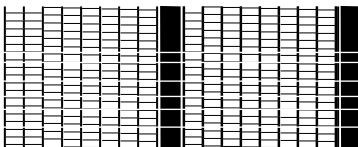

Dårligt test print
(mangler linier)

7 • Farve vedligeholdelse

Rensning af printerens dyser

Rensning af printerens dyser kan muligvis udbedre et printe



VIGTIGT: Sørg altid for at frankeringerne er tydelige og fuldstændige. Dårlige prints kan blive afvist af Post Danmark. Hvis du bemærker at der mangler linier i printet, som vist på eksemplet nedenfor, skal printerens dyse renses, som beskrevet på siden nedenfor.



problem.

1. Tryk **Menu**.
2. Brug tasterne **Gennemgang ▲ ▼** til at bladre og vælg "Brug farve funktioner?".
3. Brug tasterne **Gennemgang ▲ ▼** til at bladre og vælg "Rens printer dyser?".
4. Når du bliver anmodet om at "Rens printer dyser?", tryk **Enter/ja**. En meddelelse "Forbereder farve Et øjeblik..." vil blive vist når DM50 Serie foretager rensning.
5. Når du bliver anmodet om det, sæt en kuvert eller labels ind i DM50 Serie.
6. Ved anmodningen "Er test mønster OK".
Tryk **Enter/ja**.
Hvis printet stadig mangler linier, tryk nej hvorefter DM50 Serie vil foretage en anden rens cyklus.
7. Når du er færdig, følg anvisningerne for at vende tilbage til Start skærmen.

Udskiftning af print hoved

VIGTIGT: Denne procedure bør kun foretages under direkte vejledning af, eller med tilladelse fra, en repræsentant fra din maskinleverandør.

1. Tryk **Menu**.
2. Brug tasterne **Gennemgang ▲ ▼** til at bladre og vælg "Brug farve funktioner?"
3. Brug tasterne **Gennemgang ▲ ▼** til at bladre og vælg "Installer nyt print hoved?".
4. Åbn top låget og lokaliser print hovedet.
5. Henvis til de instruktioner, der fulgte med det ny print hoved, for at fjerne det gamle print hoved og for at installere en ny.
6. Tryk **Enter/ja** for at bekræfte udskiftningen. Print hovedet bliver grundindstillet; dette tager omkring 2-3 minutter.
7. Ved anmodningen, isæt en kuvert/labels ark for at printe et test mønster og for at bekræfte print kvaliteten.
8. Hvis test mønstret ser godt ud, tryk **Enter/ja**.
Hvis der stadig mangler linier, tryk **nej** hvorefter DM50 Serie vil foretage en anden rens cyklus.

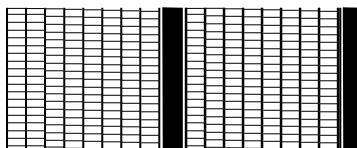

Godt test print
(uden manglende linier)

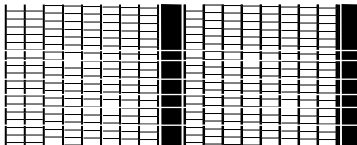

Dårligt test print
(mangler linier)

9. Når test mønstret ser godt ud, tryk **Enter/ja** og følg anvisningerne for at vende tilbage til Start skærmen.

7 • Farve vedligeholdelse

Udskiftning af farvebakken

VIGTIGT: Denne procedure bør kun foretages under direkte vejledning af, eller med tilladelse fra, en repræsentant fra din maskinleverandør.

1. Tryk **Menu**.
2. Brug tasterne **Gennemgang ▲ ▼** til at bladre og vælg "Brug farve funktioner?".
3. Brug tasterne **Gennemgang ▲ ▼** til at bladre og vælg "Udskift blæk afløbsbakke?".
4. Henvis til de instruktioner, der fulgte med den ny afløbsbakke, for at fjerne det gamle afløbsbakke og for at installere en ny.
5. Når du er færdig, tryk **Enter/ja**.

Rapporter

Din DM50 Serie gør det muligt at se og printe rapporter over portoforbrug, porto køb, porto sporet ifølge konto, samt andre værdifulde data. De rapporter, der kan udskrives, printes direkte fra din DM50 Serie på en kuvert eller label.

Porto rapport

En porto rapport gør det muligt at printe en journal over hvor meget porto der er brugt, samt hvor meget der er tilbage i DM50 Serie.

1. Tryk **Menu**.
2. Brug tasterne **Gennemgang ▲ ▼** til at bladre og vælg "Vælg en rapport?".
3. Brug tasterne **Gennemgang ▲ ▼** til at bladre og vælg "Print porto rapport?".
4. Når du bliver anmodet om det, sæt en kuvert eller label ind i DM50 Serie.
5. Rapporten bliver printet og du vender tilbage til rapport menuen. Følg anvisningerne for at vende tilbage til Start skærmen.

Oversigt over porto køb

Denne rapport giver en liste over de sidste porto køb.

1. Tryk **Menu**.
2. Brug tasterne **Gennemgang ▲ ▼** til at bladre og vælg "Vælg en rapport?".
3. Brug tasterne **Gennemgang ▲ ▼** til at bladre og vælg "Print porto køb oversigt?".
4. Når du bliver anmodet om det, sæt en kuvert eller labels ind i DM50 Serie.
5. Rapporten bliver printet og du vender tilbage til rapport menuen. Følg anvisningerne for at vende tilbage til Start skærmen.

Konto rapporter

Hvis du har konterings funktionen på din DM50 Serie, kan du når som helst se og printe konto totaler. Du ønsker muligvis at gøre dette inden du tømmer eller sletter en konto, for eksempel ved slutningen af et regnskabsår.

1. Tryk **Menu**.
2. Brug tasterne **Gennemgang ▲ ▼** til at bladre og vælg "Brug konterings funktion?".
3. Brug tasterne **Gennemgang ▲ ▼** til at bladre og vælg "Print en konto rapport?".
4. Vælg om du ønsker at printe en enkelt, eller alle, konto rapporter.

Print en enkelt rapport – Brug tasterne **Gennemgang ▲ ▼** til at bladre og vælg den ønskede rapport. Når du bliver anmodet om det, indsæt en kuvert eller labels strimmel.

Print alle rapporter – Alle kontoer vil blive printet. Indsæt en kuvert eller labels strimmel.

BEMÆRK: Hvis det er en rapport på flere sider, vil du blive anmodet om at indsætte flere koverter eller labels ark

5. Rapporten bliver printet og du vender tilbage til rapport menuen. Følg anvisningerne for at vende tilbage til Start skærmen.

Software version rapport

Denne rapport giver en liste med information om det software DM50 Serie indeholder.

1. Tryk **Menu**.
2. Brug tasterne **Gennemgang ▲ ▼** til at bladre og vælg "Vælg en rapport?".
3. Brug tasterne **Gennemgang ▲ ▼** til at bladre og vælg "Print en software version rapport?".
4. Når du bliver anmodet om det, indsæt et labels ark eller kuvert i DM50 Serie.
5. Rapporten bliver printet og du vender tilbage til rapport menuen. Følg anvisningerne for at vende tilbage til Start skærmen.

Se software versioner (ikke printede)

Denne rapport giver en liste med information om det software DM50 Serie indeholder; den er ikke printet.

1. Tryk **Menu**.
2. Brug tasterne **Gennemgang ▲ ▼** til at bladre og vælg "Vælg en rapport?".
3. Brug tasterne **Gennemgang ▲ ▼** til at bladre og vælg "Se software version rapport?".
4. Brug tasterne **Gennemgang ▲ ▼** til at bladre og se informationerne på skærmen.
5. Tryk **Slet/Tilbage** for at vende tilbage til rapport menuen. skærmen. Følg anvisningerne for at vende tilbage til Start skærmen.

Sektion 9

Kontofordeling per afdeling

Funktionen kontofordeling per afdeling

Når du køber funktionen kontering, kan du indstille DM50 Serie til at spore de porto omkostninger, der er blevet stiftet af enkelt personer eller afdelinger i dit firma (f.eks. Tom, Jane, Salg, A/R osv.) Din DM50 Serie gemmer følgende information for hver konto:

- Et konto navn på op til 14 tegn.
- Et konto nummer
- Totale poster. Dette er det totale antal af /breve/forsendelser, der er blevet opkrævet på en konto, siden den sidst blev tømt.
- Den totale værdi. Dette er den totale porto, der er blevet opkrævet på en konto, siden den sidst blev tømt.
- Et konto password (hvis du vælger at bruge et).

Funktionen slå kontering TIL eller FRA

1. Tryk **Menu**.

Slå kontering TIL - vælg "Slå kontering Til?". Følg anvisningerne for enten at oprette en konto (hvis det er første gang du bruger denne funktion) eller for at vælge en konto (se næste side).

Slå kontering FRA - bladr og vælg "Brug konterings funktioner?". Brug tasterne **Gennemgang ▲ ▼** til at bladre og vælg "Slå kontering fra?". En meddelelse vil bekræfte dit valg. Tryk **Enter/Ja** for at fortsætte.

2. Følg anvisningerne for at tilføje en anden konto, hvis du slår kontering TIL, eller tryk **Slet/Tilbage** for at vende tilbage til Start skærmen.

BEMÆRK:

- Du vil ikke kunne spore porto ifølge konto når denne funktion er slået fra.
 - Når kontering er slået til, skal du vælge en konto inden du kan printe porto.
-

9 • Kontofordeling per afdeling

Opret en konto

Inden du kan bruge kontofordeling per afdeling til at spore porto, skal du oprette en konto

1. Tryk **Menu**.
2. Brug tasterne **Gennemgang ▲ ▼** til at bladre og vælg "Brug konterings funktion?".
3. Brug tasterne **Gennemgang ▲ ▼** til at bladre og vælg "Opret en konto?".
4. Indtast navnet på denne konto. Den kan indeholde op til 14 alfanumeriske tegn. For at opnå adgang til de alfanumeriske tegn, tryk adskillige gange på den passende nummertast, indtil det ønskede kommer frem.

For yderligere information om hvordan du indtaster tekst, se *Bilag A, Hvordan man indtaster tekst*.

5. Tildel et password på 4 cifre til denne konto (hvis du ønsker det).
6. Følg anvisningerne enten for at tilføje en anden konto, eller for at blive i konterings menuen. Følg anvisningerne for at vende tilbage til Start skærmen.

Ændre en eksisterende konto

Hvis du ønsker det kan du ændre et kontonavn og password.

1. Tryk **Menu**.
2. Brug tasterne **Gennemgang ▲ ▼** til at bladre og vælg "Brug konterings funktion?".
3. Brug tasterne **Gennemgang ▲ ▼** til at bladre og vælg "Ændre en eksisterende konto?".
4. Brug tasterne **Gennemgang ▲ ▼** til at bladre og vælg den konto du ønsker at ændre.

BEMÆRK: Hvis der er blevet tildelt et password til denne konto, vil du blive anmodet om at indtaste det nu. Indtast det 4-cifrede password, om nødvendig.

Afhængigt af hvordan kontoen er sat op, kan du:

Ændre konto navn – følg anvisningerne om hvordan du ændrer navnet.

Tildel et password til en konto (hvis det ikke allerede er blevet tildelt) – følg anvisningerne om hvordan du tildeler et 4-cifret password.

Ændre konto password – følg anvisninger om hvordan du ændrer password.

Slet konto password – følg anvisninger om hvordan du sletter password.

5. Følg anvisninger for at ændre en anden konto eller vend tilbage til konterings menuen. Følg anvisningerne for at vende tilbage til Start skærmen.

Se konto totaler

Med denne funktion kan du når som helst se dine konto totaler.

1. Tryk **Menu**.
2. Brug tasterne **Gennemgang ▲ ▼** til at bladre og vælg "Brug konterings funktion?".
3. Brug tasterne **Gennemgang ▲ ▼** til at bladre og vælg "Se konto porto og breve?".
4. Brug tasterne **Gennemgang ▲ ▼** til at bladre og vælg den konto du ønsker. Porto og antallet af breve for denne konto vil blive vist.
5. Tryk **Slet/Tilbage** for at vende tilbage til konterings menuen. Følg anvisningerne for at vende tilbage til Start skærmen.

9 • Kontofordeling per afdeling

Nulstilling af alle eller nogle konti

Du kan nulstille porto totalerne i en konto, om nødvendigt (for eksempel ved slutningen af et regnskabsår).

VIGTIGT: Vær sikker på at du ønsker at slette en konto. Når dette først er gjort, er de slettet permanent. Vi anbefaler at du først printer en konto rapport (se sektion 8, Rapporter) inden du sletter.

1. Tryk **Menu**.
2. Brug tasterne **Gennemgang ▲ ▼** til at bladre og vælg "Brug konterings funktion?".
3. Brug tasterne **Gennemgang ▲ ▼** til at bladre og vælg "Slet konto værdi og breve til nul".
4. Vælg alle eller én konto, der skal nulstilles.

Nulstil alle eller én konti – Bekræft slet når du bliver anmodet om det.

Nulstil én konto - Brug tasterne **Gennemgang ▲ ▼** til at bladre og vælg den konto, der skal nulstilles. Bekræft sletning når du bliver anmodet om det.

BEMÆRK:

Hvis der er blevet tildelt et password til en konto, vil du blive anmodet om at indtaste det nu. Indtast det 4-cifrede password, om nødvendig.

Hvis du bruger password i dine konti, vil valget 'Slet alle konti' ikke blive vist. Du skal slette hver konto individuelt.

5. Følg anvisningerne for at nulstille en anden konto, eller for at vende tilbage til konterings menuen. Følg anvisningerne for at vende tilbage til Start skærmen.

Slet en konto

Du kan slette en konto, om nødvendigt.

VIGTIGT: Vær sikker på at du ønsker at slette en konto. Når dette først er gjort, er de slettet permanent. Vi anbefaler at du først printer en konto rapport (se sektion 8, Rapporter) inden du sletter.

1. Tryk **Menu**.
2. Brug tasterne **Gennemgang ▲ ▼** til at bladre og vælg "Brug konterings funktion?".
3. Brug tasterne **Gennemgang ▲ ▼** til at bladre og vælg "Slet en konto?".
4. Brug tasterne **Gennemgang ▲ ▼** til at bladre og vælg den konto du ønsker at slette.

BEMÆRK: Hvis der er blevet tildelt et password til en konto, vil du blive anmodet om at indtaste det nu. Indtast det 4-cifrede password, om nødvendig.

5. Bekræft slet når du bliver anmodet om det.
6. Følg anvisningerne for at slette en anden konto, eller for at vende tilbage til konto menuen. Følg anvisningerne for at vende tilbage til Start skærmen.

9 • Kontofordeling per afdeling

Sektion 10

Fejludbedring

Hvordan man får hjælp

Det kan nogle gange være at du har brug for hjælp til at løse et problem, eller det kan være du gerne vil have oplysninger om hvordan din DM50 Serie fungerer. Du bedes læse oplysningerne om fejludbedring i denne sektion først. I de fleste tilfælde kan den hjælpe dig med at løse problemet.

Hvis du har brug for at kontakte os, bedes du have følgende oplysninger klar:

- Produkt model: DM50 Serie.
- Serienummer: Se på bagsiden af DM50 Serie.
- Problemets beskrivelse: Hvad sker når problemet opstår? Viste DM50 Serie en fejl meddelelse?
- Hvad du på nuværende har gjort for at løse problemet, samt hvad dette resulterede i.

En nærmere beskrivelse af hvordan du kontakter din maskinleverandør er enten på et separat dokument, der fulgte med din DM50 Serie, eller på bagsiden af denne brugsanvisning. Den kan også være i form af et klæbemærke på maskinen.

VIGTIGT!

DM50 Serie er blevet godkendt til brug af Post Danmark. Ifølge licens vilkårene er det ikke tilladt at ændre maskinen, på nogen måde.

Fejl meddelelser

Din DM50 Serie kan en gang imellem vise en advarsel eller en fejl meddelelse. En alarm fortæller dig at der er noget der skal have opmærksomhed; en fejl meddelelse betyder normalt at der findes en fejl med din DM50 Serie, som du selv kan ordne.

| Meddelelse | Beskrivelse | Hvad der skal gøres |
|--|---|---|
| <i>Lav konto-balance</i> | Portokøbet overstiger tilgængelig porto eller kredit grænse. | Foretag porto køb procedurerne for et mindre beløb. |
| <i>Kan ikke få forbindelse til data centret</i> | Problemer med at få forbindelse til data centret. | Prøv at opnå forbindelse igen efter et kort øjeblik. Kontroller at fysiske forbindelser er sikre. |
| <i>Forbindelsen er tabt</i> | Fik forbindelse, men tabte den inden transaktionen blev gennemført. | Tryk Slet/Tilbage ; prøv igen efter et kort øjeblik. Hvis problemet vedvarer, ring til din maskinleverandør. |
| <i>Tid til inspektion</i> <i>Inspektion nødvendig</i> | Denne meddelelse bliver vist hvis et porto køb ikke er blevet gennemført inden for et specifikt antal dage. Efter en anden nærmere angivet periode, kan der ikke printes porto før et porto køb/inspektion er foretaget. | Foretag porto køb proceduren. Hvis du ikke ønsker at købe porto for øjeblikket, kan du simpelthen tjekke din kontobalance. |
| <i>Ikke nok porto</i> | Utilstrækkelig porto i din DM50 Serie. Det valgte portobeløb overstiger det maksimalt tilgængelige beløb i din meter. | Vælg et mindre porto beløb. Foretag et porto køb for at tilføje porto til DM50 Serie. |
| <i>Porto køb for højt</i> | Det indtastede porto køb er højere end det maksimalt tilladte i din DM50 Serie. | Tryk Slet/Tilbage . Gentag proceduren med et mindre beløb. |

Hvis du støder på en fejl uden en medfølgende meddelelse (som for eksempel "1103", "2215" osv.), tryk **Slet/Tilbage**. Hvis der ikke sker noget inden for 5 sekunder, slå maskinen fra; vent i 15 sekunder og slå maskinen til igen. Hvis problemet vedvarer, ring til din maskinleverandør.

Ingen display

1. DM50 serie metret kan være i sleep mode. Tryk på en hvilken som helst tast for at vække den.
2. Er strømledningen sat ind i både DM50 Serie metret og stikkontakten?
3. Prøv at tage strømledningens stik ud og vent i 15 sekunder; sæt strømledningen i stikket igen.

Printet er mangelfuldt, stribet eller af dårlig kvalitet



VIGTIGT: Sørg altid for at printene er tydelige og fuldstændige. Dårlige prints kan blive afvist af Post Danmark. Hvis du bemærker at der mangler linier i printet, som vist på eksemplet nedenfor, skal printeren vedligeholdes, som beskrevet på side 7-10 i denne brugsanvisning.



Hvis vedligeholdelse af printeren ikke udbedrer problemet, ring til din maskinleverandør. Det er muligt at print hovedet skal udskiftes.

Displayet er svært at læse

Du kan justere LCD displaykontrasten, om nødvendigt (se side 6-2).

Printning af forkert porto ved et tilfælde

Når du har printet et porto aftryk, er portoen blevet "opbrugt" af DM50 Serie, selvom printet er ulæseligt. Derfor er det meget vigtigt at du husker at den korrekte værdi bliver vist på maskinen inden du isætter kuverten eller labels ark, samt at du ikke lader farve niveauet blive for lavt. Derfor anbefales det at du altid opbevarer en ekstra blækpatron.

For at hjælpe til med at hindre printning af en for høj porto værdi, kan du få DM50 Serie til at give en advarsel når du manuelt indtaster porto, der er højere en et maksimalt angivne beløb. Denne indstilling kaldes beløb spærre (Se *Sektion 6 – Maskinens indstillinger* for at sætte dette valg).

BEMÆRK: Denne advarsel fungerer ikke hvis funktionen intern takst bliver brugt til at udregne porto.

Sektion 11

Forsyninger og valgmuligheder

Bestillinger

Alle forsyninger, tilbehør og valgmuligheder kan bestilles fra din maskinleverandør.

Kontakt detaljer findes på et separat dokument, der følger med din DM50 Serie, på bagsiden af denne brugsanvisning, og/eller på en etiket på maskinen.

Forsyninger

Din DM50 Serie kræver visse forsyninger for at kunne fungere korrekt:

- Blæk patroner (fluoriserende)
- Labels ark
- Lukkevæske (til at lukke kuverternes flapper efter behandling)

VIGTIGT!

Pitney Bowes anbefaler at du kun bruger ægte blækpatroner; disse kan bestilles fra Pitney Bowes.

Hvis du bestiller alternative patroner eller påfyldte patroner, **skal den anvendte farve godkendes af Post Danmark.**

Valgmuligheder

Der findes et antal af fleksible valgmuligheder, således at du kan tilpasse din DM50 Serie til at tilfredsstille nutidens behov, samt udvide efterhånden som din virksomhed vokser i fremtiden. Kontakt din maskinleverandør for at få yderligere oplysninger om de valgmuligheder, der er tilgængelige på din model.

Slogans (Slogan klicheer)

Slogan klicheer giver din post et professionelt udseende og kan forvandle dine forsendelser til et kraftigt salgsfremmende værktøj. Du kan købe yderligere slogan klicheer, hvis din virksomhed har behov for det.

Valgfri postslogans kan sættes ind i maskinen over telefonlinien via software overførsler.

Kontofordeling per afdeling

Funktionen kontering sporer portoomkostninger for konti per afdeling. For yderligere information, se *Sektion 11, kontofordeling per afdeling*.

Vægt/intern takst

Denne valgfri vægt gør det muligt at veje breve og pakker nøjagtigt i overensstemmelse med den interne takst funktion, samt beregne den korrekte porto.

Forlænger ledning til vægt

Forlænger ledningen gør det muligt at placere vægten i en afstand fra DM50 Serie, hvis du ikke ønsker at den skal stå i standard position.

Hvornår bruges indtastning af tekst?

Tekst indtastes for følgende funktioner:

- Indtaste en tekst meddelelse
- Navngive en konto (med den valgfri kontofordeling per afdeling).

Hvordan indtaster man tekst?

Indtastning af tekst foretages på det lille numeriske tastatur på næsten samme måde som du tekster på en mobiltelefon. Hver tast, fra 2 til 9, har 3 eller 4 bogstaver.

Der findes ingen dedikerede tast til at skifte mellem alfa og numerisk funktion. Det er kun på disse skærme (og kun disse skærme) hvor enten et alfa eller numerisk tegn kan indtastes (f. eks. konto navne). Dette gøres ved at trykke på en numerisk tast for at rulle gennem mulighederne for denne tast. For eksempel, hvis du trykker på den numeriske tast "2", skifter den gennem "2" – "A" – "B" – "C".

Der findes flere bogstaver for udenlandske markeder; dette afhænger af det pågældende land. I så tilfælde skal der muligvis trykkes på den numeriske tast adskillige gange for at rulle gennem hele sættet af bogstaver, der er associeret med den tast.

Konto navne, tekst meddelelser

For konto navne og tekst meddelelser, fastsætter det første bogstav af det første ord automatisk store bogstaver.

Bilag A • Hvordan man indtaster tekst

Specielle tegn

Der opnås adgang til de specielle tegn ved at trykke på tasten "1" gentagne gange. Specielle tegn inkluderer:

| Symbol | Navn |
|---------------|-------------------------|
| , | Komma |
| & | Og tegn |
| * | Stjerne |
| . | Punktum |
| : | Kolon |
| \$ | Valutasymbol |
| - | Minus tegn (tankestreg) |
| ? | Spørgsmålstegn |
| / | Fremad skråstreg |
| \ | Bagud skråstreg |
| (| Højre parentes |
|) | Venstre parentes |
| ! | Udråbstegn |
| @ | Snabel a |
| + | Plus tegn |
| # | Firkant |
| % | Procent |
| ^ | Circumflex |
| = | Lighedstegn |

Tasten 0 (nul) på det lille tastatur fungerer som mellemrumstast.

Decimal tasten fungerer som Skift-tast. På skærme, der accepterer alfa bogstaver, skifter denne tast mellem "alle store bogstaver" og "alle små bogstaver."

Digitalt porto aftryk - Det tryk, som maskinen producerer. Dette kan inkludere:

- Porto og Post Danmark officielle "mærke".
- Et slogan eller en tekst meddelelse. Dette er en valgfri del af DM50 Serie stempel, som gør det muligt at formidle dine egne meddelelser til modtageren. Tekst meddelelser kan købes som ekstraudstyr.
- Et tiltryk (for visse post arter)
- DM50 Serie meterets serienummer.
- Information til brug for postmyndighederne

Inspektion - En proces, som undersøger portoforbruget i DM50 Serie for at sikre præcis kontering af portobeløb. Maskinen fjerninspiceres når du køber porto. For at foretage en inspektion, køb simpelthen porto eller tilslut til data centret eller tjek din kontobalance som beskrevet i *Sektion 5, Portokøb/Tilslutte til data centret*.

IntelliLink - En teknologi, hvormed man kan overføre porto aftryk funktioner, opdaterede posttakster og porto aftryk software via en telefon forbindelse.

Job værdi - En del af maskinens hukommelse, som lagrer den samlede portoforbrug og antal behandlede forsendelser. DM50 Serie lagrer informationen i hukommelsen for hver konto. Hvis du vil, kan du nulstille job værdiens indhold.

Konto - En afdeling (for eksempel "Humane Ressourcer"), som debiteres porto. Maskinen kan muligvis sættes op og indstilles at vælge forskellige kontoer. Du kan anvise et unikt navn til hver konto. DM50 Serie lagrer den porto, der anvendes, samt det antal forsendelser, som hver konto behandler.

Labels ark - Et selvkøbende papirark, på hvilket man printer porto og sætter det på et brev eller en pakke, der er for stor til at blive behandlet af DM50 Serie.

Låsekode - En 4-cifret kode, der fungerer som et bruger password. Den forhindrer uautoriseret brug af DM50 Serie.

Memory - En DM50 Serie indstilling, som du kan hente frem ved at trykke på et knap. Et memory kan indeholde et portobeløb, konto, slogan/tekst meddelelse, tiltryk og service art.

Portoforbrug (brugt) - Det samlede antal porto, der er brugt siden blev taget i brug.

PC Meter Connect™ — Pitney Bowes-software til din pc, som giver dit system adgang til datacenteret via pc'ens internetforbindelse.

Postage By Phone® — En tjeneste, der giver dig mulighed for at tilføje porto og kontrollere status på din konto ved at forbinde til datacenteret. Den tillader også praktisk post inspektion.

Restporto (tilbage) - Den porto, der er tilgængeligt til brug i din DM50 Serie.

Serienummer - Det serienummer som findes på DM50 Serie bagside.

Sleep mode - En energisparende funktion i din DM50 Serie, der nulstiller displayet efter en vis tid. Man kan trykke på hvilken som helst tast for at vække DM50 Serie.

Slogankliché (Slogan) - En reklame meddelelse, som trykkes ved siden af DM50 Serie digitale porto aftryk. Du kan vælge mellem et antal standard og specielle brugerbaserede slogans. For bestilling, se *Sektion 11, Forsyninger og valgmuligheder*.

Standardindstilling - En værdi eller indstilling, som DM50 Serie automatisk anvender, medmindre du ændrer den. Når DM50 Serie bliver leveret, er den fabriksindstillet på standard eller "normal" indstilling. Hvis du vil, kan du ændre disse.

Smartlink — Dit system kan tilsluttes til din Smartlink enhed for, at kommunikere med datacenter.

Start skærm - Maskinens display, som viser det aktuelle valg. Dette betyder at den er klar til at printe porto.



Building 5, Trident Place
Mosquito Way
Hatfield
Hertfordshire
AL10 9UJ
UK

PB-skema SDC682C (11-16)

© Pitney Bowes Limited, 2016

Vi har taget alle rimelige forholdsregler for at sikre, at denne brugervejledning er nøjagtig og nyttig, men vi påtager os ikke ansvaret for fejl, udeladelser, ansvar for misbrug eller ukorrekt anvendelse af vore produkter.

Printet i Storbritannien.



Printet på genbrugspapir



* S D C 6 8 2 C *

DANISH